

## Personenwaage Olivia

Bathroom Scales Olivia | Báscula personal Olivia  
Pèse-personne Olivia | Bilancia pesapersona Olivia |  
Waga osobowa Olivia



Deutsch

English

Español

Français

Italiano

Polski

### Bedienungsanleitung

BE 1510

Operating Manual | Manual de instrucciones | Mode d'emploi |  
Istruzioni per l'uso | Instrukcja obsługi



# Liebe Kundin, lieber Kunde !

Sie haben sich für den Kauf eines qualitativ hochwertigen Produkts der Marke ADE entschieden, das intelligente Funktionen mit einem außergewöhnlichen Design vereint. Diese Personenwaage ermöglicht Ihnen, Ihr Körpergewicht zu ermitteln und zu kontrollieren. Die langjährige Erfahrung der Marke ADE stellt eine technisch hohen Standard und bewährte Qualität sicher.

Wir wünschen Ihnen viel Freude beim Wiegen und Erfolg beim Erreichen Ihres Zielgewichts!

Ihr ADE Team

## Allgemeines

---

### Über diese Anleitung



Diese Bedienungsanleitung beschreibt den sicheren Umgang und die Pflege des Artikels. Bewahren Sie diese Bedienungsanleitung auf, falls Sie später etwas nachlesen möchten. Wenn Sie den Artikel an jemand anderen weitergeben, geben Sie auch diese Anleitung mit. Die Nichtbeachtung dieser Bedienungsanleitung kann zu Verletzungen oder Schäden am Artikel führen.

### Zeichenerklärung



Dieses Symbol in Verbindung mit dem Wort **GEFAHR** warnt vor schweren Verletzungen.



Dieses Symbol in Verbindung mit dem Wort **WARNUNG** warnt vor Verletzungen mittleren und leichten Grades.



Dieses Symbol in Verbindung mit dem Wort **HINWEIS** warnt vor Sachschäden.



Dieses Symbol kennzeichnet zusätzliche Informationen und allgemeine Hinweise.

# Inhaltsverzeichnis

---

Allgemeines.....	2
Sicherheit.....	4
Bestimmungsgemäßer Gebrauch .....	4
Auf einen Blick.....	6
Lieferumfang.....	6
Inbetriebnahme .....	7
Wiegen .....	8
Waage zurücksetzen .....	8
Reinigen .....	8
Störung / Abhilfe .....	9
Technische Daten .....	9
Konformitätserklärung .....	10
Garantie.....	10
Entsorgen .....	11

# Sicherheit

---

- Dieser Artikel kann von Kindern ab 8 Jahren und darüber sowie von Personen mit verringerten physischen, sensorischen oder mentalen Fähigkeiten oder Mangel an Erfahrung und Wissen benutzt werden, wenn sie beaufsichtigt oder bezüglich des sicheren Gebrauchs des Artikels unterwiesen wurden und die daraus resultierenden Gefahren verstehen.
- Kinder dürfen nicht mit dem Artikel spielen.
- Reinigung und Benutzerwartung dürfen nicht von Kindern vorgenommen werden, es sei denn, sie sind 8 Jahre oder älter und werden beaufsichtigt.



Batterien können lebensgefährlich sein. Bewahren Sie deshalb Batterien für Kleinkinder unerreichbar auf. Wurde eine Batterie verschluckt oder ist auf andere Art in den Körper gelangt, muss sofort ärztliche Hilfe in Anspruch genommen werden. Anderenfalls kann es innerhalb von 2 Stunden zu schweren inneren Verätzungen kommen, die zum Tode führen können.

## GEFAHR für Kinder

- Halten Sie Kinder von Verpackungsmaterial fern. Bei Verschlucken besteht Erstickungsgefahr. Achten Sie auch darauf, dass der Verpackungsbeutel nicht über den Kopf gestülpt wird.

## GEFAHR von Brand/Verbrennung und/oder Explosion

- Explosionsgefahr bei unsachgemäßem Auswechseln der Batterie. Ersetzen Sie die Batterie nur durch denselben oder einen gleichwertigen Batterietyp. Beachten Sie die „Technischen Daten“.
- Batterien dürfen nicht geladen, mit anderen Mitteln reaktiviert, auseinander genommen, ins Feuer geworfen oder kurzgeschlossen werden. Ansonsten besteht erhöhte Explosions- und Auslaufgefahr, außerdem können Gase entweichen!
- Vermeiden Sie Kontakt mit Haut, Augen und Schleimhäuten. Bei Kontakt mit Batterieflüssigkeit spülen Sie die betroffenen Stellen sofort mit reichlich klarem Wasser und suchen Sie umgehend einen Arzt auf.

## WARNUNG vor Verletzungsgefahr

- Steigen Sie nicht einseitig auf den äußersten Rand der Waage. Kippgefahr!
- Steigen Sie nicht mit nassen Füßen auf die Waage und betreten Sie die Waage nicht, wenn deren Oberfläche feucht ist. Rutschgefahr!

## VORSICHT vor Sachschäden

- Stellen Sie die Waage auf einen stabilen, ebenen Untergrund.
- Überlasten Sie die Waage nicht. Beachten Sie die „Technischen Daten“. Stellen Sie sich ausschließlich zum Wiegen auf die Waage.
- Schützen Sie die Waage vor starken Stößen und Erschütterungen.
- Nehmen Sie die Batterie aus dem Artikel heraus, wenn diese verbraucht ist oder wenn Sie die Waage länger nicht benutzen. So vermeiden Sie Schäden, die durch Auslaufen entstehen können.
- Achten Sie beim Einsetzen und Wechseln der Batterie auf die richtige Polarität (+/-).
- Setzen Sie die Batterie keinen extremen Bedingungen aus, indem Sie diese z. B. auf Heizkörpern oder unter direkter Sonneneinstrahlung lagern. Erhöhte Auslaufgefahr!
- Reinigen Sie Batterie- und Gerätekontakte bei Bedarf vor dem Einlegen.
- Nehmen Sie keine Veränderungen an dem Artikel vor. Lassen Sie Reparaturen nur von einer Fachwerkstatt durchführen. Unsachgemäß durchgeführte Reparaturen können erhebliche Gefährdungen für den Benutzer verursachen.
- Stellen Sie die Waage nicht in die Nähe von Geräten, von denen eine elektromagnetische Strahlung ausgehen kann, wie z. B. Mobiltelefone, Funkgeräte o. ä. Dieses kann zu falschen Display-Anzeigen oder Fehlfunktionen führen.
- An der Unterseite der Waage befinden sich Gerätefüße. Da Bodenoberflächen aus den verschiedensten Materialien bestehen und mit den unterschiedlichsten Pflegemitteln behandelt werden, kann es nicht völlig ausgeschlossen werden, dass manche dieser Stoffe Bestandteile enthalten, die die Gerätefüße angreifen und aufweichen. Legen Sie ggf. eine rutschfeste Unterlage unter die Waage.

## Bestimmungsgemäßer Gebrauch

---

Die Personenwaage dient zum Wiegen von Personen im privaten Umfeld. Für den Einsatz in Kliniken, Arztpraxen etc. ist sie nicht geeignet.

Die maximale Tragkraft von 180 kg darf nicht überschritten werden.

## Auf einen Blick

---

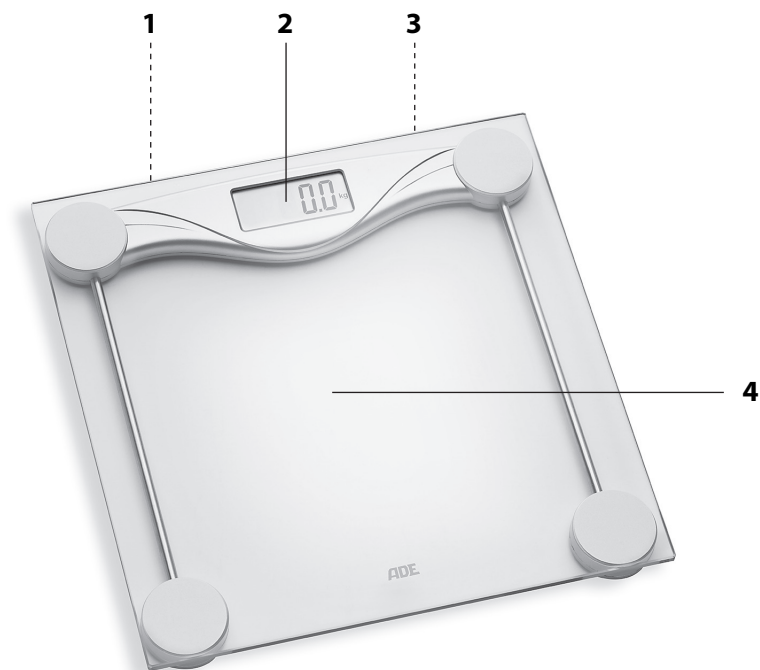

- 1 Taste **kg/lb/st** (Unterseite): Maßeinheit wechseln
- 2 Display
- 3 Batteriefach (Unterseite)
- 4 Wiegefläche

## Lieferumfang

---

- Badezimmerwaage
- Batterie Typ CR2032, 3 V 
- Bedienungsanleitung

# Inbetriebnahme

---

## Batterie einlegen/wechseln

Für den Gebrauch benötigen Sie eine Batterie des Typs CR2032, 3 V (im Lieferumfang enthalten). Das Batteriefach befindet sich auf der Geräte-Unterseite.

1. Nehmen Sie den Batteriefachdeckel ab.
2. Schieben Sie die Batterie gegen die Kontaktfedern unter die große, eckige Haltelassche und drücken Sie sie dann nach unten. Die Batterie rastet dann an den gegenüberliegenden Haltenasen ein, so dass die Batterie fest in ihrer Halterung sitzt.  
Beachten Sie die richtige Polarität (+/-). Der Plus-Pol (+) muss nach oben zeigen.
3. Setzen Sie den Batteriefachdeckel wieder auf. Der Batteriefachdeckel muss sicher einrasten.



Hinweise zum Batteriewechsel:

- Ein Batteriewechsel wird notwendig, wenn im Display „Lo“ oder gar nichts mehr angezeigt wird.
- Verwenden Sie nur den Batterietyp, der in den „Technischen Daten“ angegeben ist.
- Entsorgen Sie alte Batterie umweltgerecht, siehe „Entsorgen“.
- Kalibrieren Sie die Waage, siehe „Waage aufstellen“.

## Maßeinheit wählen

Bei Auslieferung ist als Maßeinheit standardmäßig „kg“ eingestellt. Das Mess-Ergebnis kann jedoch auch in der englischen Maßeinheit „lb“ (pound) oder „st“ (stone) angezeigt werden.

- Drücken Sie die Taste **kg/lb/st** auf der Waagen-Rückseite.  
Beachten Sie die Display-Anzeige.

## Waage aufstellen

1. Stellen Sie die Waage auf eine ebene, feste und trockene Fläche. Stellen Sie die Waage nicht auf einen Teppich.
2. Treten Sie einmal kurz mittig auf die Wiegefläche, um die Waage zu kalibrieren. Sobald im Display „0.0“ angezeigt wird, ist die Kalibrierung abgeschlossen. Diese Kalibrierung muss nach jedem Batteriewechsel erfolgen.

# Wiegen

---



## WARNUNG vor Verletzungen

- Steigen Sie nicht mit nassen Füßen auf die Waage und betreten Sie die Waage nicht, wenn deren Oberfläche feucht ist. Rutschgefahr!
- Stellen Sie sich auf die Waage. Bleiben Sie ruhig stehen und halten Sie sich nirgendwo fest.

Die Waage schaltet sich ein und kurz darauf blinkt die Display-Anzeige: Das gemessene Gewicht wird in der eingestellten Maßeinheit angezeigt.

Wenige Sekunden, nachdem Sie die Wiegefläche verlassen haben, schaltet sich die Waage automatisch aus.



- Wiegen Sie sich möglichst unbekleidet.
- Versuchen Sie das Wiegen immer zur gleichen Zeit und bei konstanten Bedingungen durchzuführen, um vergleichbare Werte zu erhalten.

# Waage zurücksetzen

---

Setzen Sie die Waage auf ihre Werkseinstellungen zurück, wenn im Display ungewöhnliche bzw. offensichtlich falsche Werte angezeigt werden.

1. Nehmen Sie die Batterie aus dem Batteriefach und warten Sie einen Moment.
2. Legen Sie die Batterie wieder ein. Beachten Sie die richtige Polarität der Batterie (+/-). Der Plus-Pol (+) muss nach oben zeigen.

Nach dem Einschalten können Sie sich wieder wie gewohnt wiegen.

# Reinigen

---



## HINWEIS vor Sachschaden

- Tauchen Sie die Waage nicht in Wasser oder andere Flüssigkeiten.
- Verwenden Sie keinesfalls harte, kratzende oder scheuernde Reinigungsmittel o. Ä., um die Waage zu reinigen. Hierbei könnte die Oberfläche zerkratzen.
- Wischen Sie die Waage bei Bedarf mit einem leicht angefeuchteten weichen Tuch ab.
- Desinfizieren Sie die Wiegefläche von Zeit zu Zeit mit einem geeigneten Desinfektionsmittel (im Fachhandel und im Drogeriemarkt erhältlich).



## Störung / Abhilfe

Störung	Mögliche Ursache
Keine Funktion	<ul style="list-style-type: none"> <li>▪ Batterie leer oder falsch herum eingelegt?</li> </ul>
Die Waage zeigt offensichtlich falsche Wiegeergebnisse	<ul style="list-style-type: none"> <li>▪ Steht die Waage auf einem festen, ebenen Untergrund?</li> <li>▪ Befindet sich in der Nähe der Waage ein Gerät, das elektromagnetische Störungen auslösen kann?</li> <li>▪ Nehmen Sie die Batterie aus der Waage und warten Sie einen Moment. Setzen Sie die Batterie wieder ein.</li> </ul>
Im Display wird „Err“ angezeigt	<ul style="list-style-type: none"> <li>▪ Die maximale Kapazität der Waage von 180 kg wurde überschritten.</li> </ul>
Im Display wird „Lo“ angezeigt	<ul style="list-style-type: none"> <li>▪ Die Batterie ist leer, siehe „Batterie einlegen/wechseln“.</li> </ul>

## Technische Daten

Modell:	Personenwaage BE 1510 „Olivia“
Batterie:	1x CR2032 / 3 V 
Bemessungsstrom:	4 mA
Messbereich:	max. 180 kg
Abweichung:	1 % +/- 100g
Anzeigeteilung:	100 g
Gewicht:	ca. 1,2 kg
Abmessungen Waage:	ca. 280 x 280 x 24 mm
Inverkehrbringer: (keine Service-Adresse)	GRENDS GmbH Stahlwiete 23 22761 Hamburg, Germany

Unsere Produkte werden ständig weiterentwickelt und verbessert.  
Aus diesem Grund sind Design- und technische Änderungen jederzeit möglich.

# Konformitätserklärung

---

Hiermit erklärt die GRENDS GmbH, dass die elektronische Personenwaage BE 1510 den Richtlinien 2014/30/EU und 2011/65/EU entspricht.

Die Erklärung verliert ihre Gültigkeit, falls an dem Gerät eine nicht mit uns abgestimmte Änderung vorgenommen wurde.

Hamburg, Januar 2023  
GRENDS GmbH



## Garantie

---

Die Firma GRENDS GmbH garantiert für 2 Jahre ab Kaufdatum die kostenfreie Behebung von Mängeln aufgrund von Material- oder Fabrikationsfehlern durch Reparatur oder Austausch.

Bitte geben Sie den Artikel im Garantiefall mit dem Kaufbeleg (unter Angabe des Reklamationsgrundes) an Ihren Händler zurück.

# Entsorgen

## Verpackung entsorgen



Entsorgen Sie die Verpackung sortenrein. Geben Sie Pappe und Karton zum Altpapier, Folien in die Wertstoff-Sammlung.

## Artikel entsorgen

Entsorgen Sie den Artikel entsprechend der Vorschriften, die in Ihrem Land gelten.



Dieses Symbol besagt, dass dieses Elektro- bzw. Elektronikgerät am Ende seiner Lebensdauer nicht im Hausmüll entsorgt werden darf, sondern vom Endnutzer einer getrennten Sammlung zugeführt werden muss. Zur Rückgabe stehen in Ihrer Nähe kostenfreie Sammelstellen für Elektroaltgeräte sowie ggf. weitere Annahmestellen für die Wiederverwendung der Geräte zur Verfügung.

Die Adressen können Sie von Ihrer Stadt- bzw. Kommunalverwaltung erhalten.

Auch (Online-)Vertreiber von Elektro- und Elektronikgeräten, sind verpflichtet alte Elektro- und Elektronikgeräte zurückzunehmen. Bei Kauf eines Neugerätes muss der Vertreiber auf Verlangen des Endnutzers eine unentgeltliche 1:1-Rücknahme eines Altgerätes durchführen. Ohne Neuerwerb sind die o.a. Vertreiber verpflichtet, auf Verlangen des Endnutzers bis zu drei Altgeräte (max. Kantenlänge von 25 cm) unentgeltlich zurückzunehmen.

Die Batterien sind vor dem Entsorgen aus dem Grundgerät zu entnehmen!

Die Batterien müssen getrennt von den anderen Geräteteilen entsorgt werden.



Dieses Symbol besagt, dass Batterien und Akkus nicht zusammen mit dem Hausmüll entsorgt werden dürfen. Sie sind gesetzlich verpflichtet, alle Batterien bei einer Sammelstelle ihrer Gemeinde/ihrer Stadtteils oder im Handel abzugeben. Die Inhaltsstoffe sind giftig und gefährden bei unsachgemäßer Entsorgung die Umwelt und können gesundheitsschädigende Wirkungen auf Menschen, Tiere und Pflanzen haben.

- Vor dem Entsorgen müssen die Batterien vollständig entladen werden. Lassen Sie hierfür das Gerät so lange eingeschaltet, bis im Display keine Anzeige mehr sichtbar ist.
- Nehmen Sie danach die Batterien aus dem Gerät wie im Abschnitt „Batterie einlegen/wechseln“ beschrieben.

# Dear Customer!

You have chosen to purchase a high-quality ADE brand product , which combines intelligent functions with an exceptional design. These bathroom scales make it possible for you to determine and monitor your body weight. The wealth of experience of the ADE brand ensures a high technical standard and proven quality.

We hope you enjoy weighing yourself and wish you success in reaching your goal weight!

Your ADE Team

## General information

---

### About this operating manual



This operating manual describes how to operate and maintain your product safely. Keep this operating manual in a safe place for future reference. If you pass this product on to someone else, pass on this operating manual as well.

Failure to observe this operating manual may result in injuries or damage to your product.

### Explanation of symbols



This symbol combined with the word DANGER warns of serious injuries.



This symbol combined with the word WARNING warns of moderate and mild injuries.



This symbol combined with the word NOTE warns of material damage.



This symbol indicates additional information and general notes.

# Table of Contents

---

General information .....	12
Safety .....	14
Intended use .....	15
Overview .....	16
Scope of delivery .....	16
Starting up .....	17
Weighing .....	18
Resetting the scale .....	18
Cleaning .....	18
Fault/Remedy .....	19
Technical data .....	19
Declaration of Conformity .....	20
Warranty .....	20
Disposal .....	21

# Safety

---

- This product may be used by children aged 8 and above, as well as by persons with reduced physical, sensory, or mental capacities or lacking experience and knowledge if they are supervised or have been instructed in the safe use of the product and understand the risks that may arise.
- Children must not play with the product.
- Cleaning and user maintenance must not be carried out by children, unless they are 8 years of age or older and are being supervised.



Batteries can be life-threatening. Therefore, keep batteries out of reach of small children. If a battery has been swallowed or has entered the body in any other way, seek medical help immediately. Failure to do so within 2 hours may result in severe internal burns that could cause death.

## DANGER for children

- Keep packaging material away from children. There is a risk of choking if swallowed. Also pay attention that children do not pull the packaging material over their heads.

## RISK of fire/burning and/or explosion

- There is a risk of explosion if the battery is replaced improperly. Replace the battery only with the same or a similar type. Pay attention to the “Technical data”.
- Batteries must not be recharged, reactivated by other means, dismantled, thrown into fire, or short-circuited. Otherwise, there is an increased risk of explosion and leakage; furthermore, gases may escape!
- Avoid contact with skin, eyes, and mucosa. If contact is made with the battery fluid, rinse the affected areas immediately with plenty of clean water and see a doctor straight away.

## WARNING of risk of injury

- Do not step onto the outer edge of any one side of the scales. Risk of tipping!
- Do not step onto the scales with wet feet or when its surface is damp. Risk of slipping!

## BEWARE of material damage

- Place the scale on a stable, even surface.
- Do not overload the scale. Pay attention to the “Technical data”. Place yourself on the scales exclusively for weighing purposes.
- Protect the scale from strong shocks and vibrations.

- Remove the battery from the scale when it is depleted or when you are no longer using the scale. You will thus avoid damage that may result from leakage of battery acid.
- When inserting and changing batteries, pay attention to the correct polarity (+/-).
- Do not expose the battery to any extreme conditions, for example, by storing it on radiators or under direct sunlight. Increased risk of leakage!
- Clean the battery and device contacts, as needed, before inserting the battery.
- Do not make any modifications to the product. Only allow repairs to be carried out by a specialist workshop. Repairs carried out improperly can considerably endanger the user.
- Do not place the scales in the vicinity of devices that may emit electromagnetic radiation, such as mobile phones, wireless devices, or the like. Doing so may lead to incorrect display indicators or malfunctions.
- There are feet on the underside of the scale. Since surfaces are made from various materials and are treated with diverse care products, the possibility cannot be completely excluded that some of these substances contain constituents that attack and soften the feet of the device. If necessary, place a non-slip pad under the scale.

## Intended use

---

The bathroom scales are designed for the weighing of people in the home. It is not suitable for use in clinics, medical practices, etc.

The maximum carrying capacity of 180 kg must not be exceeded.

# Overview

---

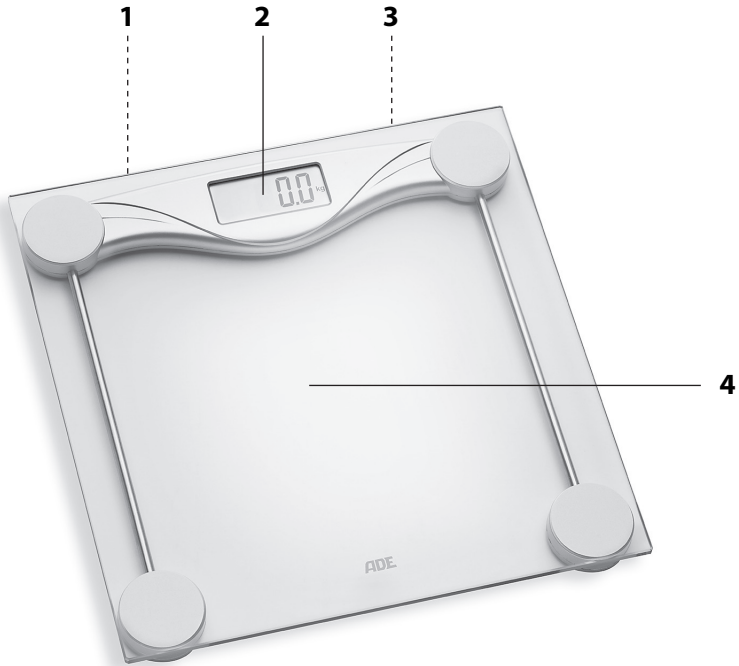

- 1 **kg/lb/st** button (underside): Changing the unit of measurement
- 2 Display
- 3 Battery compartment (underside)
- 4 Weighing surface

## Scope of delivery

---

- Bathroom scales
- Battery type CR2032, 3 V 
- Operating Manual



# Starting up

## Inserting/changing batteries

For use you require one battery of the type CR2032, 3 V (included). The battery compartment is located on the underside of the device.

1. Remove the battery compartment cover.
2. Push the battery towards the contact springs under the big, angular retaining plate and then press it down. The battery will snap into the holding lugs on the opposite side and the battery will be held firmly in its holder.  
Pay attention to the correct polarity (+/-). The plus pole (+) must point upwards.
3. Replace the battery compartment cover. The battery compartment cover must snap securely into place.



Suggestions for changing the battery:

- A battery change is necessary when "Lo" or nothing at all is shown on the display.
- Only use the type of battery that is specified in the "Technical data".
- Dispose of the old battery in an environmentally responsible way (see "Disposal").
- Calibrate the scale, see "Setting the scale".

## Choosing the unit of measurement

When the scales are delivered, the unit of measurement is set to "kg" as standard. However, the measurement result can also be displayed in the English unit "lb" (pound) or "st" (stone).

- Push the **kg/lb/st** button on the back of the scales.  
Note the display.

## Positioning the scales

1. Place the scale on an even, firm, and dry surface. Do not place the scales on a carpet.
2. First, briefly step onto the middle of the weighing surface to calibrate the scale. As soon as the display shows "0.0", calibration is complete. This calibration must be performed after each battery change.

# Weighing

---



## **WARNING against injuries**

- Do not step onto the scales with wet feet or when its surface is damp. Risk of slipping!
- Position yourself on the scales. Remain standing still and do not hold on to anything.

The scale switches on and the display flashes shortly afterwards: The weight measurement is displayed in the selected unit of measure.

A few seconds after you step off the weighing surface, the scales will switch off automatically.



- Weigh yourself with as little clothing on as possible.
- Try to weigh yourself always at the same time and under consistent conditions in order to obtain comparable values.

# Resetting the scale

---

Reset the scale to its default settings if unusual or obviously incorrect values are shown on the display.

1. Remove the batteries from the battery compartment and wait a moment.
2. Re-insert the batteries. Pay attention to the correct polarity of the batteries (+/-). The plus pole (+) must point upwards.

After switching the scales on, you can weigh yourself as usual.

# Cleaning

---



## **NOTE on material damage**

- Do not immerse the scale in water or other liquids.
- Do not under any circumstances use harsh, scouring or abrasive cleaning agents or the like to clean the scale. Otherwise, the surface could be scratched.
- Wipe the scale as needed with a slightly damp soft cloth.
- Disinfect the weighing surface from time to time using a suitable disinfecting agent (available at specialist retailers and pharmacies).

## Fault/Remedy

Fault	Possible cause
No function	<ul style="list-style-type: none"> <li>Is the battery empty or inserted the wrong way around?</li> </ul>
The scale appears to be displaying wrong weighing results	<ul style="list-style-type: none"> <li>Is the scale located on a firm, even surface?</li> <li>Is a device that can cause electromagnetic disturbances located in the vicinity of the scale?</li> <li>Remove the battery from the scales and wait a moment. Reinsert the battery.</li> </ul>
"Err" is shown on the display	<ul style="list-style-type: none"> <li>The maximum capacity of the scale (180 kg) has been exceeded.</li> </ul>
"Lo" is shown on the display	<ul style="list-style-type: none"> <li>The battery is empty (see "Inserting/ changing the battery").</li> </ul>

## Technical data

Model:	Bathroom Scales BE 1510 "Olivia"
Battery:	1x CR2032/3 V 
Rated current:	4 mA
Measuring range:	max. 180 kg
Variance:	1 % +/- 100g
Display scaling:	100 g
Weight:	approx. 1.2 kg
Scale dimensions:	approx. 280 x 280 x 24 mm
Distributor: (no service address)	GREND S GmbH Stahlwiete 23 22761 Hamburg, Germany

Our products are constantly being developed and improved.  
For this reason, design and technical modifications are possible at any time.

## Declaration of Conformity

---

GREnds GmbH hereby declares that the electronic bathroom scale BE 1510 complies with EU directives 2014/30/EU and 2011/65/EU.

The declaration will lose its validity if any modification is made to the device without our consent.

Hamburg, January 2023

GREnds GmbH



## Warranty

---

GREnds GmbH warrants for 2 years from the purchase date the cost-free rectification of defects in material and workmanship through repair or exchange.

In the event of a warranty claim, please return the product with the proof of purchase (specifying the reason for claim) to your dealer.

# Disposal

---

## Disposing of the packaging



Dispose of the packaging with similar materials. Dispose of cardboard with waste paper and of films with recyclable materials.

## Disposing of the product

Dispose of the product in accordance with the regulations that apply in your country.



### **Devices must not be disposed of in normal household waste**

At the end of its life, the product must be disposed of in an appropriate way. In this way, valuable materials contained in the device will be recycled and the burden on the environment avoided. Bring the old device to a collection point for electronic waste or to a recycling depot.

For more information, contact your local waste disposal firm or your local administrative body.



### **Standard and rechargeable batteries should not be disposed of along with household waste**

All standard and rechargeable batteries must be brought to a local or district collection point or to the retailer. Such standard and rechargeable batteries can thus be disposed of in an environmentally friendly way.

# ¡Estimada/o cliente!

Se ha decidido por la compra de un producto de gran calidad de la marca ADE, que aúna unas funciones inteligentes con un diseño extraordinario. Esta báscula personal hará posible que mida y controle su peso corporal. La larga experiencia de la marca ADE le asegura unos elevados estándares técnicos y es garantía de calidad.

¡Le deseamos que disfrute al utilizar la báscula y que consiga sus objetivos de peso!

El equipo de ADE

## Información general

---

### Acerca de estas instrucciones



Este manual de instrucciones describe el manejo seguro y el cuidado del artículo. Conserve este manual de instrucciones por si necesita volver a consultarlo. Si le entrega el artículo a otra persona, acompáñelo también de estas instrucciones.

Si no se tienen en cuenta las recomendaciones de este manual de instrucciones, pueden producirse lesiones o daños en el artículo.

### Explicación de símbolos



Este símbolo unido a la palabra PELIGRO advierte de heridas graves.



Este símbolo unido a la palabra ADVERTENCIA advierte de heridas de grado medio o leve.



Este símbolo unido a la palabra INDICACIÓN advierte de daños materiales.



Este símbolo significa información adicional e indicaciones generales.

# Índice

---

Información general .....	22
Seguridad .....	24
Uso adecuado .....	25
De un vistazo.....	26
Material suministrado .....	26
Puesta en funcionamiento .....	27
Pesar .....	28
Reiniciar la báscula .....	28
Limpieza .....	28
Problema/Solución .....	29
Datos técnicos.....	29
Declaración de conformidad .....	30
Garantía.....	30
Eliminación .....	31

# Seguridad

---

- Este artículo puede ser utilizado por niños mayores de 8 años y por personas con discapacidad física, sensorial o mental o con falta de experiencia o conocimientos, siempre que estén supervisados o se les instruya sobre el uso seguro del artículo y comprendan los riesgos que pueden producirse.
- Los niños no deben jugar con el artículo.
- La limpieza y el mantenimiento por parte del usuario no deben ser realizados por niños, salvo que sean mayores de 8 años y estén supervisados.



Las pilas pueden resultar peligrosas. Por tanto, manténgalas fuera del alcance de los niños. Si se ingiere una pila o se introduce en el cuerpo de cualquier otro modo, debe acudir inmediatamente al médico. De lo contrario, en el plazo de 2 horas pueden producirse graves quemaduras químicas internas que podrían provocar la muerte.

## RIESGOS para los niños

- Mantenga a los niños alejados del material de embalaje. Existe riesgo de asfixia por ingestión. Tenga cuidado de que no introduzcan la cabeza en la bolsa del embalaje.

## RIESGO de incendio/combustión y/o explosión

- Riesgo de explosión por la sustitución inadecuada de las pilas. Sustituya las pilas por otras iguales o por otras equivalentes. Tenga en cuenta los "Datos técnicos".
- Las pilas no deben cargarse, reactivarse con otros medios, desmontarse, arrojarse al fuego o cortocircuitarse. En caso contrario, existe un riesgo mayor de explosión o fuga, y además pueden liberarse gases.
- Evite el contacto con la piel, ojos y mucosas. En caso de contacto con el líquido de las pilas, enjuague el área afectada inmediatamente con abundante agua y busque atención médica rápidamente.

## ADVERTENCIA por riesgo de lesiones

- No suba en el borde exterior en un solo lado de la báscula. ¡Riesgo de vuelco!
- No se suba a la báscula con los pies mojados ni cuando la superficie de la báscula esté húmeda. ¡Riesgo de deslizamiento!



## PRECAUCIÓN por daños materiales

- Coloque la báscula sobre una base estable y plana.
- No sobrecargue la báscula. Tenga en cuenta los "Datos técnicos". Coloque al bebé sobre la báscula exclusivamente para pesarle.
- Proteja la báscula de golpes y sacudidas fuertes.
- Saque la pila del artículo cuando esté gastada o cuando no vaya a utilizar la báscula durante mucho tiempo. De este modo evitará los daños que pudieran producirse por una fuga del líquido de las pilas.
- Cuando coloque y cambie las pilas, preste atención a la polaridad correcta (+/-).
- No exponga las pilas a condiciones extremas, poniéndolas, por ejemplo, sobre radiadores o expuestas directamente al sol. ¡Riesgo elevado de fugas!
- Cuando sea necesario, limpie los contactos del aparato y de las pilas antes de colocarlas.
- No realice ninguna modificación en el artículo. Llévelo a reparar únicamente a un taller especializado. Las reparaciones realizadas de forma inadecuada pueden suponer un riesgo elevado para el usuario.
- No coloque la báscula cerca de aparatos que puedan generar una radiación electromagnética, como, por ejemplo, teléfonos móviles o aparatos de radio, ya que podrían provocar una lectura errónea de la pantalla o un mal funcionamiento.
- En la parte inferior de la báscula se encuentran las patas. Dado que las superficies de apoyo están hechas de materiales diferentes y se tratan con diferentes productos de limpieza, no puede excluirse totalmente que alguna de estas sustancias contenga componentes que afecten o ablanden las patas de la báscula. En caso necesario, coloque una base antideslizante bajo la báscula.

## Uso adecuado

---

La báscula personal sirve para pesar personas en el ámbito privado. No es adecuada para su empleo en clínicas, consultas médicas, etc.

No debe sobrepasarse la capacidad máxima de peso de 180 kg.

## De un vistazo

---

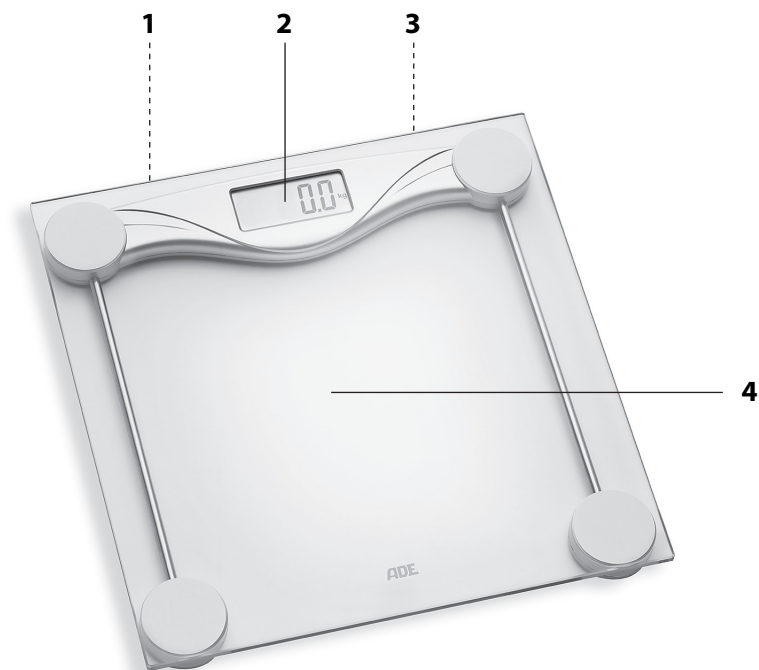

- 1 Botón **kg/lb/st** (Parte inferior): Cambiar unidad de medida
- 2 Pantalla
- 3 Compartimento de las pilas (parte inferior)
- 4 Superficie de pesaje

## Material suministrado

---

- Báscula de baño
- Pila tipo CR2032, 3 V
- Manual de instrucciones

# Puesta en funcionamiento

## Colocación/sustitución de la pila

Para su uso, necesitará una pila CR2032, 3 V (incluida). El compartimento de las pilas se encuentra en la parte posterior del aparato.

1. Quite la tapa del compartimento de las pilas.
2. Deslice la pila contra los muelles de contacto de debajo del soporte cuadrado grande y luego empuje hacia abajo. La pila se encaja a presión en las lengüetas de sujeción opuestas para que quede asentada firmemente en su soporte.  
Preste atención a la polaridad correcta (+/-). El polo positivo (+) debe señalar hacia arriba.
3. Vuelva a colocar la tapa del compartimento de las pilas. La cubierta del compartimento de la pila debe encajar firmemente.



Indicaciones para la sustitución de la pila:

- Será necesario sustituir las pilas cuando en la pantalla aparezca "Lo" o no aparezca nada.
- Utilice únicamente el tipo de pilas especificado en los "Datos técnicos".
- Elimine las pilas usadas siguiendo la normativa medioambiental, consulte "Eliminación".
- Para calibrar la báscula, consulte "instalación de la báscula".

## Seleccionar la unidad de medida

Originalmente, la unidad de medida está ajustada en "kg". Pero el resultado puede mostrarse también en unidades de medida del sistema anglosajón "lb" (libras) o "st" (stone).

- Pulse el botón **kg/lb/st** situado en la parte trasera de la báscula.  
Observe la indicación de la pantalla.

## Colocación de la báscula

1. Coloque la báscula sobre una superficie plana, estable y seca. No coloque la báscula sobre una alfombra.
2. Súbase brevemente en el centro de la superficie de pesaje para calibrar la báscula. La calibración habrá finalizado cuando en la pantalla aparezca "0.0". Debe realizarse esta calibración cada vez que se cambien las pilas.

# Pesar

---



## ADVERTENCIA por riesgo de heridas

- No se suba a la báscula con los pies mojados ni cuando la superficie de la báscula esté húmeda. ¡Riesgo de deslizamiento!
- Colóquese sobre la báscula. Permanezca sobre ella sin moverse y no se sujete a nada.  
La báscula se conecta y poco después parpadea el indicador en la pantalla: El peso medido se visualiza en la unidad de medida establecida.  
La báscula se desconecta automáticamente pocos segundos después de que abandone la superficie de pesaje.



- Si es posible, pésese sin ropa.
- Intente pesar al bebé siempre a la misma hora y en condiciones constantes para poder obtener unos valores comparables.

# Reiniciar la báscula

---

Restablezca los valores de fábrica de la báscula cuando en la pantalla aparezcan valores inusuales o claramente erróneos.

1. Saque la pila de su compartimento y espere un momento.
2. Vuelva a colocar las pilas. Preste atención a la polaridad correcta de las pilas (+/-). El polo positivo (+) debe señalar hacia arriba.

Cuando vuelva a conectarse, puede volver a pesar al bebé como siempre.

# Limpieza

---



## ADVERTENCIA de daños materiales

- No sumerja la báscula en agua ni en ningún otro líquido.
- No utilice nunca productos o medios de limpieza duros, ásperos o abrasivos para limpiar la báscula. Podría arañar la superficie.
- Cuando sea necesario, limpie la báscula con un paño suave ligeramente humedecido.
- Desinfecte de vez en cuando la báscula con un desinfectante apropiado (disponible en droguerías y comercios especializados).

## Problema/Solución

Problema	Causa posible
No funciona nada	<ul style="list-style-type: none"> <li>¿Se ha gastado la pila o está mal colocada?</li> </ul>
La báscula muestra valores claramente erróneos	<ul style="list-style-type: none"> <li>¿Está colocada la báscula sobre una base estable y plana?</li> <li>¿Hay algún aparato cerca de la báscula que pueda producir interferencias electromagnéticas?</li> <li>Saque la pila de la báscula y espere un momento. Vuelva a colocar la pila.</li> </ul>
En la pantalla se muestra "Err"	<ul style="list-style-type: none"> <li>Se sobrepasó la capacidad máxima de la báscula de 180 kg.</li> </ul>
En la pantalla se muestra "Lo"	<ul style="list-style-type: none"> <li>Se ha gastado la pila, consulte "Colocar/sustituir la pila".</li> </ul>

## Datos técnicos

Modelo:	Báscula personal BE 1510 "Olivia"
Pila:	1 x CR2032/3 V 
Intensidad de corriente:	4 mA
Rango de pesaje:	máx. 180 kg
Margen de error:	1 % +/- 100g
Subdivisiones de medida:	100 g
Peso:	1,2 kg
Dimensiones de la báscula:	aprox. 280 x 280 x 24 mm
Distribuidor: (no hay dirección de servicio técnico)	GREND S GmbH Stahlwiete 23 22761 Hamburgo, , Alemania

Nuestros productos se están desarrollando y mejorando continuamente. Por este motivo, cabe la posibilidad de que en cualquier momento pudiera haber cambios en el diseño o modificaciones técnicas.

## Declaración de conformidad

---

Por la presente, GREnds GmbH declara que la báscula electrónica personal BE 1510 cumple las directivas 2014/30/UE y 2011/65/UE.

La declaración perderá su validez en caso de se haya realizado una modificación en el aparato sin haber sido previamente aprobada por nuestra parte.

Hamburgo, enero 2023  
GREnds GmbH



## Garantía

---

La empresa GREnds GmbH garantiza durante 2 años a partir de la fecha de compra, la eliminación de los defectos debidos a fallos de material o fabricación, mediante reparación o cambio del equipo.

En caso de solicitar la aplicación de la garantía, lleve el artículo a su distribuidor con el justificante de compra (explicando el motivo de la reclamación).

# Eliminación

---

## Eliminación del embalaje



Elimine el embalaje separando los materiales. Lleve el papel y cartón al contenedor de cartón y las láminas al de plásticos.

## Eliminación del artículo

Elimine el artículo conforme a la normativa correspondiente aplicable en su país.



### **Los aparatos no deben eliminarse con la basura doméstica normal**

El artículo debe ser eliminado de forma adecuada al final de su vida útil. Para ello, se deben reciclar las piezas del aparato y así evitar un daño al medio ambiente. Deposite el aparato antiguo en un punto de recogida de restos electrónicos o desechos reciclables.

Para más información, diríjase a su empresa de recogida de residuos o administración local.



### **Las pilas y baterías no son residuos domésticos**

Todas las pilas y baterías deben depositarse en los puntos de recogida del ayuntamiento, del distrito o en los comercios. De este modo, puede realizarse la eliminación de pilas y baterías de una forma respetuosa con el medio ambiente.

# Chère cliente, cher client !

Nous sommes ravis que vous ayez choisi un appareil de haute qualité de la marque ADE, qui allie des fonctions intelligentes à un design exceptionnel. Ce pèse-personne vous permet de déterminer votre poids corporel et de le contrôler. Les années d'expérience de la marque ADE garantissent une haute technicité et une qualité éprouvée.

Nous vous souhaitons beaucoup de plaisir à l'utilisation de votre nouvelle balance et une grande réussite à atteindre votre poids idéal !

L'équipe ADE

## Généralités

---

### À propos de ce mode d'emploi



Ce mode d'emploi décrit l'utilisation conforme ainsi que les procédures d'entretien de l'article. Conservez ce manuel pour toute référence ultérieure. Si vous cédez l'article à une tierce personne, transmettez-lui également ce mode d'emploi.

Le non-respect de ce mode d'emploi peut entraîner des blessures ou endommager l'article.

### Légende



Ce symbole, associé au mot DANGER, prévient de blessures graves.



Ce symbole, associé au mot ATTENTION, prévient de blessures moyennes et légères.



Ce symbole, associé au mot AVERTISSEMENT, prévient de dommages matériels.



Ce symbole désigne des informations supplémentaires ainsi que des indications d'ordre général.



# Table des matières

---

Généralités .....	32
Sécurité .....	34
Utilisation conforme .....	35
Vue d'ensemble.....	36
Contenu de l'emballage .....	36
Mise en marche initiale.....	37
Peser.....	38
Réinitialiser la balance.....	38
Nettoyage .....	38
Problèmes/solutions.....	39
Caractéristiques techniques .....	39
Déclaration de conformité .....	40
Garantie.....	40
Mise au rebut .....	41

# Sécurité

---

- Cet article peut être utilisé par des enfants dès l'âge de 8 ans ainsi que par des personnes aux capacités physiques, sensorielles ou mentales limitées ou de peu d'expérience et de connaissances si ceux-ci sont sous surveillance ou ont été instruits de l'utilisation conforme de l'article et comprennent les risques qui en découlent.
- Les enfants ne doivent pas jouer avec cet article.
- Le nettoyage et l'entretien ne doivent pas être réalisés par des enfants, à moins qu'ils aient 8 ans révolus et soient sous surveillance.



Les piles/batteries peuvent présenter un danger mortel. Gardez toujours les piles/batteries hors de la portée des enfants. Si une pile a été avalée ou introduite d'une quelconque autre manière dans le corps, consultez immédiatement un médecin. Elles peuvent en effet entraîner, en moins de 2 heures, de graves brûlures caustiques internes potentiellement mortelles.

## DANGER pour les enfants

- Ne pas laisser les enfants jouer avec les matériaux d'emballage. Il existe un risque d'étouffement en cas d'ingestion. Veillez également à ce que le sac d'emballage ne soit pas glissé sur la tête.

## DANGER d'incendie/brûlure et/ou d'explosion

- Risque d'explosion en cas de remplacement non conforme de la pile. Remplacez la batterie uniquement par un type de batterie similaire ou identique. Respectez les indications mentionnées dans les « Caractéristiques techniques ».
- Les piles ne doivent pas être chargées, réactivées avec d'autres moyens, démontées, jetées au feu ou court-circuitées. Dans le cas contraire, il existe un risque élevé d'explosion et de fuite, ainsi que d'échappement de gaz !
- Évitez le contact avec la peau, les yeux et les muqueuses. En cas de contact avec le liquide des piles, rincez immédiatement et abondamment les parties du corps touchées à l'eau claire et consultez immédiatement un médecin.

## ATTENTION Risque de blessure

- Ne montez pas unilatéralement sur le bord extérieur de la balance. Risque de basculement !
- Ne montez pas sur la balance avec les pieds mouillés et ne montez pas sur la balance si la surface est humide. Risque de chute !

## ATTENTION Risque de dommages matériels

- Posez la balance sur une surface stable et plane.
- Ne surchargez pas la balance. Respectez les indications mentionnées dans les « Caractéristiques techniques ». Ne montez sur la balance que pour vous peser.
- Protégez la balance contre les coups et les chocs importants.
- Retirez la pile de l'article lorsque celle-ci est usée ou lorsque vous n'utilisez pas la balance pendant une période prolongée. Vous éviterez ainsi les dommages qui pourraient résulter d'une fuite des piles.
- Lorsque vous insérez et remplacez les piles, veillez à respecter la polarité (+/-).
- Ne soumettez pas les piles à des conditions extrêmes en les conservant sur des radiateurs ou en les exposant au rayonnement direct du soleil. Risque accru de fuite pour les piles !
- Si nécessaire, nettoyez les bornes des piles et les contacteurs de l'appareil avant l'insertion.
- N'essayez pas de modifier l'article. Ne faites réaliser les réparations que par un atelier spécialisé. Toute réparation incorrecte peut entraîner de graves dangers pour l'utilisateur.
- Ne disposez pas la balance à proximité d'appareils pouvant émettre un rayonnement électromagnétique, comme p. ex. des téléphones mobiles, radios et autres. Cela peut entraîner un mauvais affichage ou un dysfonctionnement.
- La balance dispose de pieds sur le dessous. Les surfaces étant composées des matériaux les plus divers et étant nettoyées avec les produits les plus variés, il n'est pas entièrement exclu que certains de ces matériaux contiennent des éléments qui peuvent attaquer et ramollir les pieds de l'appareil. Le cas échéant, disposez un support antidérapant sous la balance.

## Utilisation conforme

---

Le pèse-personne permet de peser des personnes dans le cadre privé. Il n'est pas adapté à une utilisation dans des cliniques, des cabinets médicaux, etc.

Sa capacité de charge maximale de 180 kg ne doit pas être excédée.

## Vue d'ensemble

---

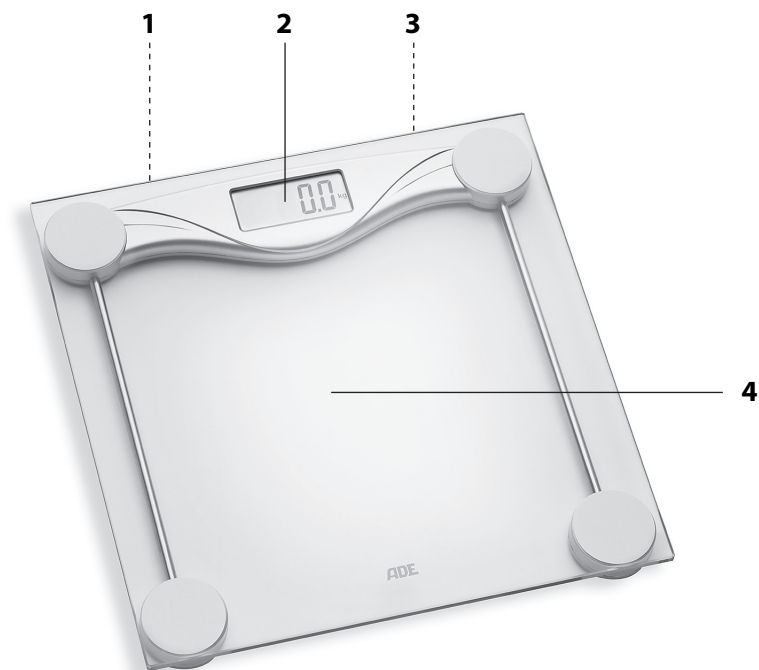

- 1 Touche **kg/lb/st** (dessous) : Pour changer l'unité de mesure
- 2 Écran
- 3 Compartiment à piles (dessous)
- 4 Surface de pesée

## Contenu de l'emballage

---

- Balance de salle de bain
- Pile de type CR2032, 3 V 
- Mode d'emploi

# Mise en marche initiale

---

## Insérer/changer les piles

La balance fonctionne avec une pile de type CR2032 de 3 V (incluse). Le compartiment à piles se trouve sur le dessous de l'appareil.

1. Retirez le couvercle du compartiment à piles.
2. Déplacez la pile contre les ressorts de contact sous la grosse patte de retenue angulaire et appuyez dessus vers le bas. La pile s'enclenche donc dans les ergots de retenue du côté opposé de sorte que la pile s'insère de manière ferme dans leur fixation.

Veillez à respecter la polarité (+/-). La borne plus (+) doit être orientée vers le haut.

3. Repositionnez le couvercle du compartiment à piles. Le couvercle du compartiment à pile doit être bien enclenché.



Consignes de remplacement des piles :

- Les piles devront être changées lorsque l'écran affiche « Lo » ou ne s'allume plus.
- N'utilisez que le type de pile indiqué dans les « Caractéristiques techniques ».
- Éliminez les piles usagées dans le respect de l'environnement, voir « Mise au rebut ».
- Calibrez la balance, voir « Installer la balance ».

## Sélectionner l'unité de mesure

Lors de l'achat, l'unité de mesure est réglée par défaut sur « kg ». Le poids peut également être affiché dans l'unité de mesure anglaise « lb » (livre) ou « st » (pierre).

- Appuyez sur la touche **kg/lb/st** à l'arrière de la balance.  
Observez l'affichage sur l'écran.

## Positionner la balance

1. Posez la balance sur une surface plane, dure et sèche. Ne posez pas la balance sur un tapis.
2. Placez-vous brièvement sur la surface de pesée pour calibrer la balance. Le calibrage est terminé dès que l'écran affiche « 0.0 ». Ce calibrage doit être effectué après chaque changement de piles.

# Peser

---



## **ATTENTION Risque de blessures**

- Ne montez pas sur la balance avec les pieds mouillés et ne montez pas sur la balance si la surface est humide. Risque de chute !
- Montez sur la balance. Restez immobile sans vous tenir à quoi que ce soit.  
La balance s'allume et l'affichage à l'écran clignote brièvement : Le poids enregistré s'affiche dans l'unité de mesure sélectionnée.  
Quelques secondes après que vous soyez descendu de la balance, celle-ci s'éteint automatiquement.



- Si possible, pesez-vous sans vêtements.
- Essayez de vous peser toujours à la même heure et dans des conditions constantes afin d'obtenir des valeurs comparables.

# Réinitialiser la balance

---

Réinitialisez la balance à ses paramètres d'usine lorsque l'écran affiche des valeurs inhabituelles ou visiblement erronées.

1. Retirez la pile du compartiment à piles et attendez un instant.
2. Réinsérez les piles. Veillez à la bonne polarité des piles (+/-). La borne plus (+) doit être orientée vers le haut.

Après la mise en marche, vous pouvez de nouveau vous peser comme à votre habitude.

# Nettoyage

---



## **AVERTISSEMENT Risque de dommages matériels**

- N'immergez pas la balance dans l'eau ou d'autres liquides.
- N'utilisez en aucun cas de détergents corrosifs, abrasifs, agressifs ou autres pour nettoyer la balance. Cela pourrait rayer la surface.
- Si nécessaire, essuyez la balance avec un chiffon doux légèrement humide.
- Désinfectez de temps en temps la surface de pesée avec un agent désinfectant approprié (en vente dans le commerce et en droguerie).

# Problèmes/solutions

Dysfonctionnement	Cause possible
Le produit ne fonctionne pas	<ul style="list-style-type: none"><li>▪ Pile déchargée ou insérée à l'envers ?</li></ul>
La balance affiche clairement des résultats erronés	<ul style="list-style-type: none"><li>▪ La balance se trouve-t-elle sur une surface dure et plane ?</li><li>▪ Y a-t-il un appareil pouvant générer des perturbations électromagnétiques à proximité de la balance ?</li><li>▪ Retirez la pile de la balance et attendez un instant. Remettez la pile.</li></ul>
L'écran indique « Err »	<ul style="list-style-type: none"><li>▪ La capacité maximale de la balance de 180 kg a été dépassée.</li></ul>
L'écran indique « Lo »	<ul style="list-style-type: none"><li>▪ La pile est usée, voir « Insérer/changer les piles ».</li></ul>

## Caractéristiques techniques

Modèle :	Pèse-personne BE 1510 « Olivia »
Pile :	1 x CR2032 / 3 V 
Intensité nominale :	4 mA
Plage de mesure :	max. 180 kg
Écart :	1 % +/- 100g
Paliers :	100 g
Poids :	env. 1,2 kg
Dimensions de la balance :	env. 280 x 280 x 24 mm
Distributeur : (aucune adresse de service)	GRENDS GmbH Stahlwiete 23 22761 Hambourg, Allemagne

Nos produits font l'objet de développements et d'améliorations continuels. Pour cette raison, des modifications de design et des modifications techniques peuvent survenir à tout moment.

# Déclaration de conformité

---

La société GRENDS GmbH déclare par la présente que le pèse-personne électronique BE 1510 est conforme aux directives 2014/30/UE et 2011/65/UE.

La déclaration perd sa validité si l'appareil subit une modification sans notre accord.

Hambourg, janvier 2023

GRENDS GmbH



## Garantie

---

GRENDS GmbH garantit la prise en charge gratuite, par des réparations ou par un échange, de tout dysfonctionnement résultant d'un défaut matériel ou de fabrication pendant 2 ans à compter de la date d'achat.

Dans le cas où vous souhaitez faire usage de cette garantie, veuillez remettre l'article ainsi que la preuve d'achat (en indiquant les raisons de votre réclamation) à votre revendeur.



# Mise au rebut

## Élimination de l'emballage



Éliminez les emballages de façon conforme. Jetez le papier et le carton avec les papiers de récupération, les plastiques dans les collecteurs de matières recyclables.

## Mise au rebut de l'article

Veillez éliminer l'article selon les prescriptions en vigueur dans votre pays en matière de traitement des déchets.



### Les appareils électriques ne doivent pas être éliminés avec les déchets ménagers classiques

À la fin de sa durée de vie, l'article doit être soumis à une élimination contrôlée. Ainsi, les matières utiles contenues dans l'appareil pourront être recyclées, avec un moindre impact sur l'environnement. Déposez l'appareil usagé dans un point de collecte pour les déchets électroniques ou dans un centre de recyclage.

Pour plus d'informations, adressez-vous à votre service de collecte local ou à votre municipalité.



### Les piles et batteries ne doivent pas être éliminées avec les déchets ménagers

Toutes les piles et batteries doivent être déposées dans un point de collecte de votre localité ou rapportées à leur point d'achat. Les piles et batteries seront ainsi traitées dans le respect de l'environnement.



SÉPARER LES ÉLÉMENTS DE L'EMBALLAGE ET LES PLACER DANS LE BAC DE TRI.

Gentile cliente,

La ringraziamo per aver scelto un prodotto di alta qualità della ADE che unisce funzioni intelligenti e un design fuori dal comune. Con questa bilancia pesapersona potrà rilevare e controllare il Suo peso. La lunga esperienza della ADE garantisce standard tecnici elevati e qualità consolidata.

Ci auguriamo che il nostro prodotto soddisfi le Sue aspettative e che Lei possa raggiungere il peso desiderato!

Il Suo team ADE

## Informazioni generali

---

### Informazioni sulle presenti istruzioni per l'uso



Queste istruzioni per l'uso descrivono l'utilizzo sicuro e la cura del prodotto. Conservarle per eventuali consultazioni future. In caso di cessione del prodotto a terzi, consegnare anche le presenti istruzioni per l'uso.

La mancata osservanza delle istruzioni per l'uso può causare lesioni alle persone o danni al prodotto.

### Descrizione dei simboli



Questo simbolo accompagnato dalla parola PERICOLO mette in guardia contro il rischio di gravi lesioni.



Questo simbolo accompagnato dalla parola AVVERTENZA indica il rischio di lesioni di lieve o media entità.



Questo simbolo accompagnato dalla parola ATTENZIONE indica il rischio di danni alle cose.



Questo simbolo indica ulteriori informazioni o indicazioni generali.

# Indice dei contenuti

---

Informazioni generali .....	42
Destinazione d'uso .....	44
Sicurezza.....	44
Descrizione .....	46
Ambito della fornitura .....	46
Messa in funzione.....	47
Rilevamento del peso .....	48
Ripristino dei valori di fabbrica della bilancia.....	48
Pulizia.....	48
Risoluzione dei problemi.....	49
Dati tecnici .....	49
Dichiarazione di conformità .....	50
Garanzia .....	50
Smaltimento.....	51

# Sicurezza

---

- Il dispositivo può essere utilizzato da bambini con un'età superiore a 8 anni e da persone che hanno capacità fisiche, sensoriali o mentali ridotte, oppure con mancanza di esperienza o di conoscenza, solo sotto la supervisione di una persona responsabile o se hanno ricevuto e compreso le istruzioni e i pericoli che potrebbero manifestarsi durante l'uso del dispositivo.
- I bambini non devono giocare con questo articolo.
- I bambini possono eseguire le operazioni di pulizia e manutenzione solo se di età superiore agli 8 anni e sotto la supervisione di una persona adulta.



Le batterie possono essere letali. Tenere le batterie fuori dalla portata dei bambini piccoli. Se una batteria viene ingerita o entra nel corpo in qualsiasi altro modo, consultare immediatamente un medico. In caso contrario, si possono verificare gravi ustioni interne entro 2 ore, che possono provocare la morte.

## PERICOLO per i bambini

- Tenere lontano dalla portata dei bambini il materiale di imballaggio. In caso di ingestione sussiste il pericolo di soffocamento. Prestare attenzione affinché i bambini non infilino la testa nel sacchetto di plastica.

## PERICOLO di incendio, ustioni e/o esplosione

- In caso di sostituzione non corretta delle batterie, potrebbe sussistere un pericolo di esplosione. Sostituire la batteria solo con un'altra uguale o di tipo equivalente. Osservare quanto indicato nei "Dati tecnici".
- Le batterie non devono essere ricaricate, riattivate con altri mezzi, smontate, buttate nel fuoco o messe in cortocircuito. Altrimenti, sussiste un forte rischio di esplosione o perdita e potrebbero svilupparsi vapori tossici!
- Evitare il contatto con la pelle, gli occhi e le mucose. In caso di contatto con il liquido delle batterie, sciacquare subito la zona interessata con acqua abbondante e consultare immediatamente un medico.

## AVVERTENZE di pericolo di lesioni

- Non salire su un lato né sul bordo della bilancia. Pericolo di ribaltamento!
- Non salire con i piedi bagnati sulla bilancia o se la superficie della pedana è bagnata. Pericolo di scivolamento!

## ATTENZIONE a danni materiali

- Porre la bilancia su una superficie piana e stabile.
- Non sovraccaricare la bilancia. Osservare quanto indicato nei "Dati tecnici". Salire sulla bilancia solo per pesarsi.
- Proteggere la bilancia da forti urti e vibrazioni.
- Estrarre la batteria dal dispositivo se è scarica o se la bilancia non viene utilizzata per un lungo periodo. In tal modo si eviteranno danni causati da eventuali perdite di liquido dalle batterie.
- Durante l'inserimento e la sostituzione della batteria, prestare attenzione alla corretta polarità (+/-).
- Non sottoporre la batteria a temperature estreme, ad esempio conservandole vicino a termosifoni o alla luce diretta del sole. Serio rischio di fuoriuscita di liquido!
- Se necessario, pulire i contatti del dispositivo e le batterie prima di inserirle.
- Non apportare nessuna modifica al dispositivo. Rivolgersi esclusivamente ad un tecnico specializzato per la riparazione del prodotto. Riparazioni non eseguite correttamente possono essere causa di seri pericoli per l'utente.
- Non posizionare la bilancia in prossimità di dispositivi che emettono radiazioni elettromagnetiche, ad esempio telefoni cellulari, apparecchi trasmettenti, ecc., in quanto possono causare errori di lettura sul display o un funzionamento non corretto.
- La bilancia è dotata di piedini sul lato inferiore. Dal momento che le superfici dei pavimenti possono essere di materiali differenti e trattate con i più diversi prodotti per la pulizia, non è possibile escludere completamente la possibilità che tali materiali o prodotti contengano componenti in grado di danneggiare o ammorbidire i piedini della bilancia. Se necessario, mettere un tappetino antiscivolo sotto la bilancia.

## Destinazione d'uso

---

La presente bilancia è stata progettata per rilevare il peso delle persone ed è destinata all'uso domestico. Non è adatta all'uso in cliniche, ambulatori, ecc.

Non superare la portata massima di 180 kg.

## Descrizione

---

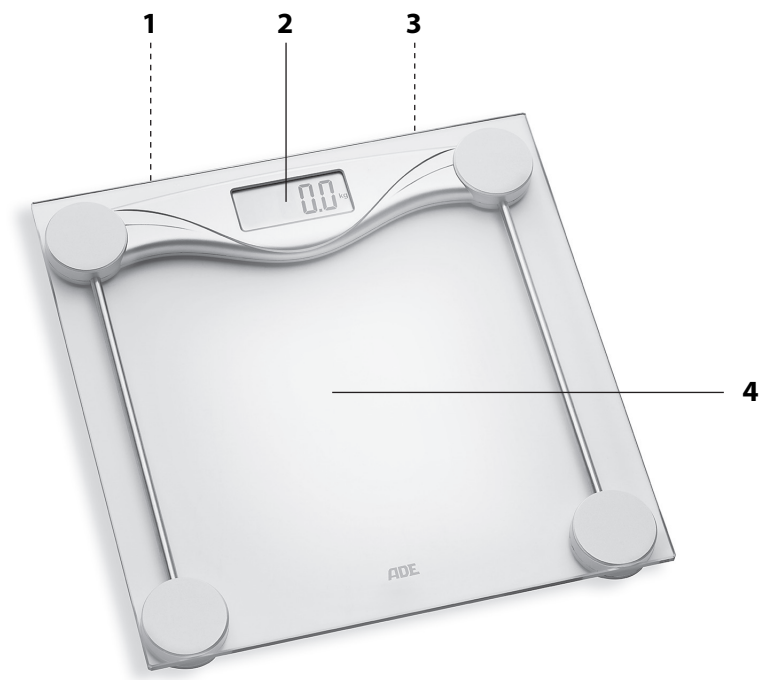

- 1 Pulsante **kg/lb/st** (lato inferiore): Modifica dell'unità di peso
- 2 Display
- 3 Vano batterie (lato inferiore)
- 4 Piano di pesatura

## Ambito della fornitura

---

- Bilancia da bagno
- Batteria di tipo CR2032, 3 V  $\text{---}$
- Istruzioni per l'uso

# Messa in funzione

## Inserimento e sostituzione della batteria

Per l'utilizzo è necessaria una batteria CR2032, 3 V (inclusa). Il vano batterie si trova sul lato inferiore del dispositivo.

1. Rimuovere il coperchio del vano batterie.
2. Far scivolare la batteria contro le molle di contatto sotto il grande linguetta di bloccaggio quadrato, poi spingerla verso il basso. La batteria si blocca quindi nelle linguette di bloccaggio in modo che la batteria sia saldamente inserita nel relativo supporto.

Fare attenzione alla corretta polarità (+/-). Il polo positivo (+) deve essere rivolto verso l'alto.

3. Fissare nuovamente il coperchio del vano batterie. Il coperchio del vano batteria deve essere bloccato in modo sicuro.



Avvertenze sulla corretta sostituzione delle batterie:

- La sostituzione delle batterie è necessaria quando sul display appare "Lo" oppure quando non è visibile nessuna indicazione.
- Utilizzare solo il tipo di batterie indicato nella scheda dei "Dati tecnici".
- Provvedere allo smaltimento corretto delle batterie, vedi "Smaltimento".
- Per tarare la bilancia, fare riferimento alla sezione "Impostazione della bilancia".

## Selezione dell'unità di misura

Al momento della consegna, l'unità di misura predefinita è "kg". Tuttavia, le misurazioni possono essere visualizzate anche nelle unità di misura inglesi „lb“ (libbra) o „st“ (stone).

- Premere il tasto **kg/lb/st** sul retro della bilancia. Prestare attenzione alle indicazioni sul display.

## Sistemazione della bilancia

1. Porre la bilancia su una superficie piana, stabile e asciutta. Non appoggiarla su un tappeto.
2. Salire al centro della pedana per tarare la bilancia. La taratura sarà terminata quando sul display apparirà "0.0". Eseguire la taratura ogni volta che si sostituiscono le batterie.

# Rilevamento del peso

---



## PERICOLO di lesioni

- Non salire con i piedi bagnati sulla bilancia o se la superficie della pedana è bagnata. Pericolo di scivolamento!
- Salire sulla bilancia. Restare fermi e non sostenersi né appoggiarsi da nessuna parte.

La bilancia si accende e il display lampeggia brevemente: Il peso rilevato viene visualizzato nell'unità di misura impostata.

La bilancia si spegnerà automaticamente alcuni secondi dopo essere scesi dalla pedana.



- Se possibile pesarsi senza vestiti.
- Pesarsi possibilmente sempre alla stessa ora e nelle stesse condizioni al fine di ottenere valori comparabili.

# Ripristino dei valori di fabbrica della bilancia

---

Ripristinare i valori di fabbrica della bilancia, se sul display appaiono valori insoliti o chiaramente errati.

1. Estrarre le batterie dall'apposito vano e attendere qualche istante.
2. Inserire nuovamente le batterie. Rispettando la corretta polarità (+/-). Il polo positivo (+) deve essere rivolto verso l'alto.

Una volta accesa la bilancia, ci si potrà pesare come di consueto.

# Pulizia

---



## ATTENZIONE a eventuali danni al prodotto

- Non immergere la bilancia in acqua o altri liquidi.
- Non pulire la bilancia con prodotti aggressivi o abrasivi. in quanto potrebbero graffiarne la superficie.
- Se necessario, strofinare la bilancia con un panno morbido leggermente inumidito.
- Ogni tanto, disinfettare il piano di pesatura con un disinfettante appropriato (acquistabile nei negozi specializzati o in drogheria).



# Risoluzione dei problemi

Problema	Possibile causa
L'orologio non funziona	<ul style="list-style-type: none"><li>▪ La batteria è scarica o è stata installata in modo errato?</li></ul>
La bilancia indica valori chiaramente errati	<ul style="list-style-type: none"><li>▪ La bilancia si trova su una superficie stabile e piana?</li><li>▪ Vicino alla bilancia è presente un dispositivo che può causare interferenze elettromagnetiche?</li><li>▪ Estrarre le batterie dalla bilancia, attendere qualche istante e poi inserirle di nuovo.</li></ul>
Sul display appare la scritta "Err"	<ul style="list-style-type: none"><li>▪ La capacità massima della bilancia di 180 kg è stata superata.</li></ul>
Sul display appare "Lo"	<ul style="list-style-type: none"><li>▪ La batteria è scarica, consultare la sezione "Inserimento e sostituzione delle batterie".</li></ul>

## Dati tecnici

Modello:	Bilancia pesapersona BE 1510 "Olivia"
Batterie:	1x CR2032/3 V 
Corrente nominale:	4 mA
Portata:	max. 180 kg
Tolleranza:	1 % +/- 100g
Incrementi:	100 g
Peso:	circa 1,2 kg
Dimensioni della bilancia:	ca. 280 x 280 x 24 mm
Distributore: (nessun servizio di assistenza)	GRENDS GmbH Stahlwiete 23 22761 Amburgo, Germania

I nostri prodotti sono costantemente sviluppati e perfezionati. Pertanto, modifiche tecniche e nel design sono possibili in qualsiasi momento.

## Dichiarazione di conformità

---

Con la presente la GRENDS GmbH dichiara, che la bilancia pesapersona elettronica BE 1510 è conforme alle direttive 2014/30/UE e 2011/65/UE.

La presente dichiarazione perde ogni sua validità qualora al dispositivo vengano apportate modifiche senza la nostra autorizzazione.

Amburgo, gennaio 2023  
GRENDS GmbH



## Garanzia

---

La ditta GRENDS GmbH garantisce la riparazione o la sostituzione gratuita dell'unità per un periodo di 2 anni a partire dalla data di acquisto, nel caso di difetti di materiale o fabbricazione del prodotto.

A tale scopo, consegnare al rivenditore il prodotto e la prova di acquisto (citando i motivi del reclamo).

# Smaltimento

---

## Smaltimento dell'imballaggio



Smaltire l'imballaggio nella raccolta differenziata. Conferire il cartone nella raccolta della carta e la pellicola in quella del materiale riciclabile.

## Smaltimento del prodotto

Smaltire il prodotto secondo le norme vigenti nel proprio paese.



### **Il dispositivo non deve essere smaltito con i normali rifiuti domestici**

Al termine della sua vita utile, l'apparecchio deve essere smaltito in modo appropriato. In tal modo si rende possibile il riutilizzo del materiale riciclabile contenuto nell'apparecchio limitando l'impatto sull'ambiente. Smaltire l'apparecchio usato presso un centro di raccolta per rifiuti elettrici o un centro di riciclaggio.

Per ulteriori informazioni rivolgersi alla ditta di smaltimento locale o alla propria amministrazione comunale.



### **Le batterie e gli accumulatori non devono essere smaltiti con i rifiuti domestici**

Le batterie e gli accumulatori devono essere consegnati presso un centro di raccolta comunale o di quartiere, oppure presso il proprio rivenditore, al fine di garantire il loro smaltimento in modo rispettoso dell'ambiente.

# Szanowny Kliencie!

Zakupiony wysokiej jakości produkt marki ADE łączy w sobie inteligentne funkcje z wyjątkową stylistyką. Ta waga osobowa umożliwia sprawdzanie i kontrolowanie wagi ciała. Wieloletnie doświadczenie marki ADE gwarantuje wysoki standard techniczny oraz sprawdzoną jakość.

Życzymy wiele radości podczas ważenia i sukcesów w osiągnięciu zamierzonej wagi!

Zespół ADE

## Informacje ogólne

---

### O instrukcji



Niniejsza instrukcja obsługi zawiera opis bezpiecznej obsługi i pielęgnacji artykułu. Instrukcję obsługi należy przechowywać w celu jej późniejszego wykorzystania. Jeżeli produkt będzie przekazywany innej osobie, należy przekazać również tę instrukcję.

Nieprzestrzeganie instrukcji obsługi może spowodować obrażenia ciała lub uszkodzenie produktu.

### Objaśnienie znaków



Ten symbol w połączeniu ze słowem **NIEBEZPIECZEŃSTWO** ostrzega przed poważnymi obrażeniami ciała.



Ten symbol w połączeniu ze słowem **OSTRZEŻENIE** ostrzega przed obrażeniami ciała średniego i lekkiego stopnia.



Ten symbol w połączeniu ze słowem **WSKAZÓWKA** ostrzega przed stratami materialnymi.



Ten symbol oznacza dodatkowe informacje i ogólne wskazówki.

# Spis treści

---

Informacje ogólne.....	52
Bezpieczeństwo .....	54
Użycie zgodne z przeznaczeniem .....	55
W skrócie .....	56
Zakres dostawy .....	56
Uruchomienie .....	57
Ważenie.....	58
Resetowanie wagi .....	58
Czyszczenie .....	58
Usterka/środek zaradczy.....	59
Dane techniczne .....	59
Deklaracja zgodności .....	60
Gwarancja.....	60
Utylizacja .....	61

# Bezpieczeństwo

---

- Ten produkt może być używany przez dzieci od 8. roku życia oraz przez osoby z ograniczonymi zdolnościami fizycznymi, sensorycznymi lub umysłowymi bądź także, którym brakuje doświadczenia i wiedzy, tylko wtedy, gdy są nadzorowane lub przeszły przeszkolenie z zakresu bezpiecznego użytkowania produktu i rozumieją wynikające z tego niebezpieczeństwa.
- Dzieci nie mogą bawić się produktem.
- Dzieci nie mogą czyścić ani serwisować urządzenia, chyba że mają 8 lat lub więcej i są nadzorowane.



Baterie mogą stanowić śmiertelne zagrożenie. Dlatego należy trzymać baterie poza zasięgiem małych dzieci. W przypadku połknięcia baterii lub gdy trafi ona do organizmu w inny sposób, należy natychmiast skontaktować się z lekarzem. W przeciwnym razie w ciągu 2 godzin może dojść do ciężkich obrażeń wewnętrznych, które mogą prowadzić do śmierci.

## NIEBEZPIECZEŃSTWO dla dzieci

- Materiały opakowaniowe należy przechowywać z dala od dzieci. Połknięcie grozi uduszeniem. Zwracać uwagę na to, aby torby opakowaniowej nie nakładano na głowę.

## NIEBEZPIECZEŃSTWO pożaru/obrażeń i/lub wybuchu

- Niebezpieczeństwo wybuchu w przypadku niewłaściwej wymiany baterii. Baterie należy wymieniać na egzemplarz tylko tego samego typu lub równoważny. Przestrzegać punktu „Dane techniczne”.
- Baterii nie wolno ładować, reaktywować w inny sposób, rozkładać na części, wrzucać w ogień lub powodować ich zwarcia. W przeciwnym razie występuje podwyższone niebezpieczeństwo wybuchu i wycieku, a dodatkowo mogą ulatniać się gazy!
- Unikać kontaktu ze skórą, oczami i śluzówką. W razie kontaktu z elektrolitem należy natychmiast przemyć zabrudzone miejsca dużą ilością czystej wody i niezwłocznie skontaktować się z lekarzem.

## OSTRZEŻENIE przed niebezpieczeństwem obrażeń ciała

- Nie stawać z jednej strony na zewnętrzną krawędź wagi. Niebezpieczeństwo przewrócenia!
- Nie stawać mokrymi stopami na wagę i nie wchodzić na nią, jeżeli powierzchnia jest mokra. Niebezpieczeństwo poślizgnięcia się!

## OSTROŻNIE — straty materialne

- Ustawiać wagę na stabilnym, równym podłożu.
- Nie przeciążać wagi. Przestrzegać punktu „Dane techniczne”. Na wadze stawać tylko w celu ważenia.
- Chronić wagę przed silnymi uderzeniami i wstrząsami.
- Wyjąć baterie z artykułu po ich zużyciu lub kiedy waga już nie będzie używana. W ten sposób unika się uszkodzeń, jakie mogą powstać na skutek wycieku.
- Podczas wkładania i wymiany baterii należy zwrócić uwagę na prawidłową biegunowość (+/-).
- Nie narażać baterii na oddziaływanie skrajnych warunków poprzez np. układanie ich na grzejnikach lub bezpośrednio w miejscach nasłonecznionych. Podwyższone niebezpieczeństwo wycieku!
- W razie potrzeby przed włożeniem należy wyczyścić styki baterii i urządzenia.
- Nie modyfikować produktu. Naprawy zlecać tylko specjalistom. Nieprawidłowo wykonane naprawy mogą spowodować poważne zagrożenia dla użytkownika.
- Nie ustawiać wagi w pobliżu urządzeń, które mogą emitować promieniowanie elektromagnetyczne, np. telefonów komórkowych, urządzeń radiowych itp. Może to spowodować nieprawidłowe wskazania na wyświetlaczu lub niewłaściwe działanie.
- Na spodzie wagi znajdują się nóżki. Ponieważ powierzchnie podłóg wykonane są z najróżniejszych materiałów i można je czyścić różnymi środkami pielęgnacyjnymi, nie da się całkowicie wykluczyć ryzyka, że niektóre z tych materiałów będą zawierać substancje, które niszczą i rozmiękczają nóżki. W razie potrzeby pod wagę należy położyć podkładkę antypoślizgową.

## Użycie zgodne z przeznaczeniem

Waga osobowa służy do ważenia ludzi i przeznaczona jest do prywatnego użytku. Nie jest przeznaczona do stosowania w klinikach, praktykach lekarskich itd.

Nie wolno przekraczać maksymalnego obciążenia 180 kg.

## W skrócie

---

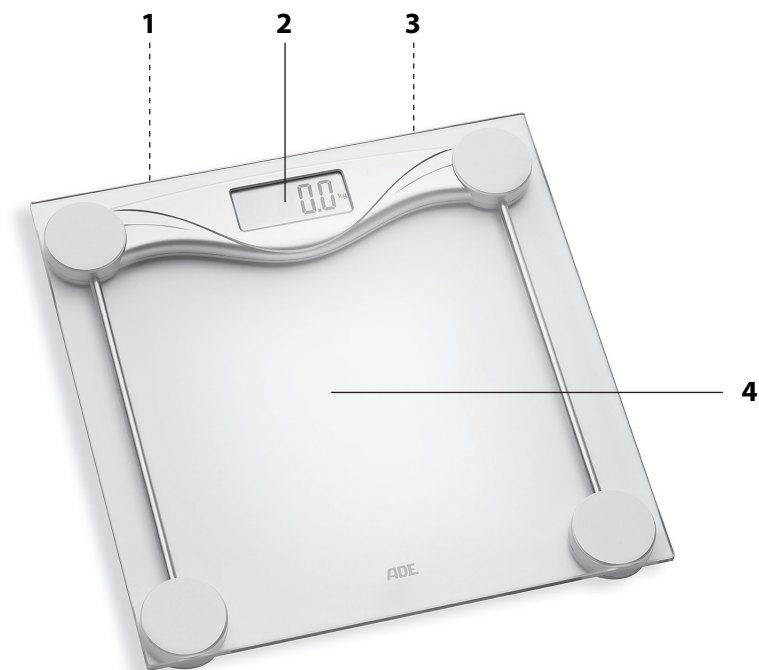

- 1 Taster **kg/lb/st** (spód): Zmiana jednostki miary
- 2 Wyświetlacz
- 3 Komora baterii (spód)
- 4 Powierzchnia ważenia

## Zakres dostawy

---

- Waga łazienkowa
- Typ baterii CR2032, 3 V 
- Instrukcja obsługi



# Uruchomienie

## Wkładanie/wymiana baterii

Do użytkowania potrzebna jest jedna bateria typu CR2032, 3 V (znajduje się w zakresie dostawy). Komora baterii znajduje się na spodzie urządzenia.

1. Zdjąć pokrywę komory baterii.
2. Dosunąć baterię do sprężyn stykowych pod dużą, kanciastą płytką mocującą, a następnie docisnąć do dołu. Bateria zatrzaśnie się na przeciwległych noskach mocujących i mocno zablokuje się w uchwycie.  
Zwrócić uwagę na prawidłową biegunowość (+/-). Biegun dodatni (+) powinien być skierowany do góry.
3. Ponownie założyć pokrywę komory na baterie. Pokrywa komory baterii musi się bezpiecznie zatrzasnąć.



Informacje dotyczące wymiany baterii:

- Wymiana baterii jest konieczna, jeżeli na wyświetlaczu pojawi się komunikat „Lo” lub nie będzie się nic wyświetlać.
- Używać tylko typu baterii podanego w rozdziale „Dane techniczne”.
- Utylizować stare baterie w sposób ekologiczny, patrz „Utylizacja”.
- Skalibrować wagę, patrz „Ustawienia wagi”.

## Wybór jednostki miary

W momencie dostawy jednostka miary jest standardowo ustawiona na „kg”. Wynik pomiaru można jednak wyświetlić w angielskiej jednostce miary „lb” (funty) lub „st” (kamień).

- Nacisnąć przycisk **kg/lb/st** z tyłu wagi.  
Obserwować wskazania na wyświetlaczu.

## Ustawianie wagi

1. Ustawić wagę na równej, stabilnej i suchej powierzchni. Nie ustawiać wagi na dywanie.
2. Jednorazowo wejść na chwilę na wagę, aby przeprowadzić kalibrację. Pojawienie się na wyświetlaczu „0.0” wskazuje na zakończenie kalibracji. Kalibracja musi nastąpić po każdej wymianie baterii.

# Ważenie

---



## **OSTRZEŻENIE przed obrażeniami ciała**

- Nie stawać mokrymi stopami na wagę i nie wchodzić na nią, jeżeli powierzchnia jest mokra. Niebezpieczeństwo poślizgnięcia się!
- Stać na wadze. Stać spokojnie i nie przytrzymywać się.  
Waga włączy się i krótko później zacznie migać wskazanie na wyświetlaczu: Zmierzony ciężar jest wyświetlany w ustawionej jednostce miary.  
Kilka sekund po zejściu z powierzchni wagi wyłączy się ona automatycznie.



- W miarę możliwości należy się ważyć bez ubrania.
- Próbować wykonywać ważenie zawsze o tej samej porze w stałych warunkach, aby uzyskać porównywalne wartości.

# Resetowanie wagi

---

Zresetować wagę do ustawień fabrycznych, jeżeli na wyświetlaczu pojawiają się nietypowe lub ewidentnie nieprawidłowe wartości.

1. Wyjąć baterie z komory baterii i chwilę poczekać.
2. Ponownie włożyć baterie. Zwrócić przy tym uwagę na prawidłową biegunowość baterii (+/-). Biegun dodatni (+) powinien być skierowany do góry.

Po włączeniu można ponownie ważyć się w normalny sposób.

# Czyszczenie

---



## **WSKAZÓWKA dotycząca strat materialnych**

- Nie zanurzać wagi w wodzie ani w innych płynach.
- Do czyszczenia wagi nigdy nie używać twardych, zarysowujących lub trących środków czyszczących itp. Może dojść bowiem do zarysowań powierzchni.
- W razie potrzeby przetrzeć wagę lekko zwilżoną miękką ściereczką.
- Powierzchnię wagi należy dezynfekować od czasu do czasu odpowiednim środkiem dezynfekcyjnym (dostępnym w specjalistycznych sklepach lub w drogeriach).

# Usterka/środek zaradczy

Usterka	Możliwa przyczyna
Brak działania	<ul style="list-style-type: none"><li>▪ Baterie wyczerpane lub włożone nieprawidłowo?</li></ul>
Waga wskazuje ewidentnie nieprawidłowe wyniki ważenia	<ul style="list-style-type: none"><li>▪ Czy waga jest ustawiona na stabilnym, równym podłożu?</li><li>▪ Czy w pobliżu wagi znajduje się urządzenie, które może emitować zakłócenia elektromagnetyczne?</li><li>▪ Wyjąć baterie z wagi i odczekać chwilę. Ponownie włożyć baterie.</li></ul>
Na wyświetlaczu pojawi się „Err”	<ul style="list-style-type: none"><li>▪ Przekroczono maksymalne obciążenie wagi 180 kg.</li></ul>
Na wyświetlaczu pojawi się „Lo”	<ul style="list-style-type: none"><li>▪ Bateria jest wyczerpana, patrz „Wkładanie/ wymiana baterii”.</li></ul>

## Dane techniczne

Model:	Waga osobowa BE 1510 „Olivia”
Bateria:	1x CR2032/3 V $\text{---}$
Prąd znamionowy:	4 mA
Zakres pomiarowy:	maks. 180 kg
Odchyłka:	1 % +/- 100g
Podziałka wyświetlania:	100 g
Waga:	ok. 1,2 kg
Wymiary wagi:	ok. 280 x 280 x 24 mm
Dystrybutor: (nie adres serwisu)	GRENDS GmbH Stahlwiete 23 22761 Hamburg, Niemcy

Nasze produkty są stale rozwijane i usprawniane.  
Z tego powodu zawsze możliwe są zmiany w wyglądzie i zmianie techniczne.

# Deklaracja zgodności

---

GRENDGS GmbH oświadcza niniejszym, że elektroniczna waga osobowa BE 1510 jest zgodna z dyrektywami 2014/30/UE i 2011/65/UE.

Niniejsza deklaracja traci swoją ważność przy samowolnej zmianie wprowadzonej w urządzeniu bez uzgodnienia z producentem.

Hamburg, styczeń 2023  
GRENDGS GmbH



# Gwarancja

---

Firma GRENDGS GmbH udziela 2-letniej gwarancji od daty zakupu na bezpłatne usuwanie usterek spowodowanych błędami materiałowymi lub produkcyjnymi poprzez naprawę lub wymianę.

W przypadku korzystania z gwarancji prosimy o zwrócenie sprzedawcy artykułu wraz z dowodem zakupu (podając również powód reklamacji).

# Utylizacja

---

## Utylizacja opakowania



Opakowanie należy utylizować zgodnie z jego rodzajem. Tektura i karton powinny trafić do pojemnika na papier, folia do pojemnika na surowce wtórne.

## Utylizacja produktu

Produkt należy utylizować zgodnie z przepisami obowiązującymi w danym kraju.



### **Urządzeń nie wolno wyrzucać razem ze zwykłymi odpadami domowymi**

Po zakończeniu okresu użytkowania produkt należy przekazać do odpowiedniej utylizacji. Surowce wtórne znajdujące się w urządzeniu zostaną przekazane do recyklingu, co zmniejszy zanieczyszczenie środowiska. Zużyte urządzenie należy oddać do punktu zbiórki odpadów elektrycznych lub do punktu zbiórki surowców wtórnych.

Więcej informacji można uzyskać od lokalnego zakładu utylizacji lub administracji gminy.



### **Baterii i akumulatorów nie wolno wyrzucać razem z odpadami domowymi**

Wszystkie baterie i akumulatory należy oddawać do punktu zbiórki w gminie, dzielnicy lub sklepie. W ten sposób baterie i akumulatory mogą trafić do ekologicznej utylizacji.

