

Duale Küchenwaage Isabella  
Dual kitchen scale Isabella

Quickstartguide  
KE2354

ADE

DE

EN

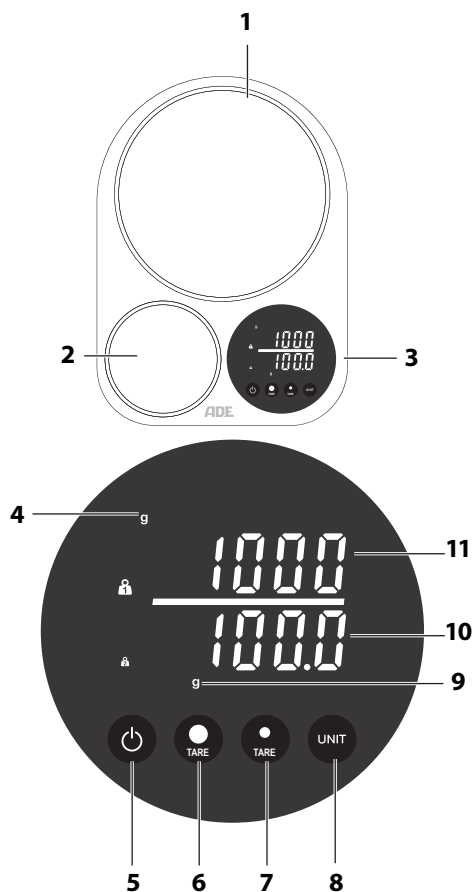

- 1 Größere Plattform
- 2 Kleinere Plattform
- 3 Display
- 4 Maßeinheit (größere Plattform)
- 5 Ein-/Aus-Taste
- 6 TARE-Taste (größere Plattform)
- 7 TARE-Taste (kleinere Plattform)
- 8 UNIT-Taste
- 9 Maßeinheit (kleinere Plattform)
- 10 Gewicht (kleinere Plattform)
- 11 Gewicht (größere Plattform)

- 1 Larger platform
- 2 Smaller platform
- 3 Display
- 4 Measuring unit (larger platform)
- 5 On/off button
- 6 TARE button (larger platform)
- 7 TARE button (smaller platform)
- 8 UNIT button
- 9 Measuring unit (smaller platform)
- 10 Weight (smaller platform)
- 11 Weight (larger platform)

• **Küchenwaage ein-/ausschalten**

1. Um die Küchenwaage einzuschalten, drücken Sie die Ein-/Aus-Taste. Das Display wird eingeschaltet.
2. Halten Sie die Ein-/Aus-Taste gedrückt, um die Küchenwaage auszuschalten.
3. Die Küchenwaage schaltet sich automatisch aus, wenn sie ca. 120 Sekunden lang nicht benutzt wurde.

• **Switching the kitchen scale on/off**

1. To switch on the kitchen scale, press the on/off button. The display turns on.
2. Press and hold the on/off button to turn off the kitchen scale.
3. The kitchen scale will automatically switch off if it has not been used for about 120 seconds.

• **Maßeinheit ändern**

1. Drücken Sie die Ein-/Aus-Taste, um die Küchenwaage einzuschalten.
2. Drücken Sie die TARE-Taste, um die Maßeinheit zu ändern.

• **Changing the measuring unit**

1. Press the UNIT button.
2. Press the TARE button to change the measuring unit.

• **Wiegen**

1. Drücken Sie die UNIT-Taste. Die Maßeinheiten blinken.
2. Legen Sie den zu wiegenden Gegenstand auf die Plattform. Daraufhin wird das Gewicht des Gegenstands auf dem Display angezeigt. Sie können auf beiden Plattformen gleichzeitig wiegen.
3. Entfernen Sie den Gegenstand nach dem Wiegen.

• **Weighing**

1. Press the on/off button to turn on the kitchen scale.
2. Place the object to be weighed on the platform. The weight of the object is then shown on the display. You can weigh on both platforms simultaneously.
3. Remove the object after weighing.

• **Tara-Funktion**

1. Drücken Sie die Ein-/Aus-Taste, um die Küchenwaage einzuschalten.
2. Stellen Sie einen leeren Behälter auf die Plattform. Daraufhin wird das Gewicht des Behälters auf dem Display angezeigt.
3. Drücken Sie die TARE-Taste. Daraufhin wird für das Gewicht wieder der Wert „0“ angezeigt und auf dem Display erscheint das Tara-Symbol.
4. Füllen Sie den zu wiegenden Gegenstand in den Behälter. Das Display zeigt nun nur das Gewicht des Gegenstands an.
5. Entfernen Sie den Gegenstand nach dem Wiegen.

• **Tare function**

1. Press the on/off button to turn on the kitchen scale.
2. Place an empty container on the platform. The weight of the container is then shown on the display.
3. Press the TARE button. The value „0“ is then displayed again for the weight and the tare symbol appears on the display.
4. Put the object to be weighed into the container. The display now shows only the weight of the object.
5. Remove the object and the container after weighing.

• **Reinigen**

- Wischen Sie die Küchenwaage mit einem leicht angefeuchteten Tuch ab.

• **Cleaning**

- Wipe the kitchen scale with a slightly moistened cloth.

• **Technische Daten**

Batterien: 3x LR03/R3 (AAA) / 1,5 V   
Gewicht: 480 g

• **Technical data**

Batteries: 3x LR03/R3 (AAA) / 1,5 V   
Weight: 480 g

**DE Vollständige Bedienungsanleitung heruntergeladen und vor allem Sicherheitshinweise beachten.**

**EN Download the complete operating instructions and, above all, observe the safety instructions.**

**ES Descargue el manual de instrucciones completo y, sobre todo, ¡observe las indicaciones de seguridad.**

**FR Télécharger le mode d'emploi complet et surtout respecter les consignes de sécurité.**

**IT Scaricate le istruzioni per l'uso complete e, soprattutto, osservate le norme di sicurezza!**

**PL Pobierz pełną instrukcję obsługi i przede wszystkim przestrzegaj zasad bezpieczeństwa!**

Download

GRENDS GmbH-Stahlwiete 23  
22761 Hamburg - Germany

(keine Service-Adresse - no service address)

Deutsch

English

## Double balance de cuisine Isabella

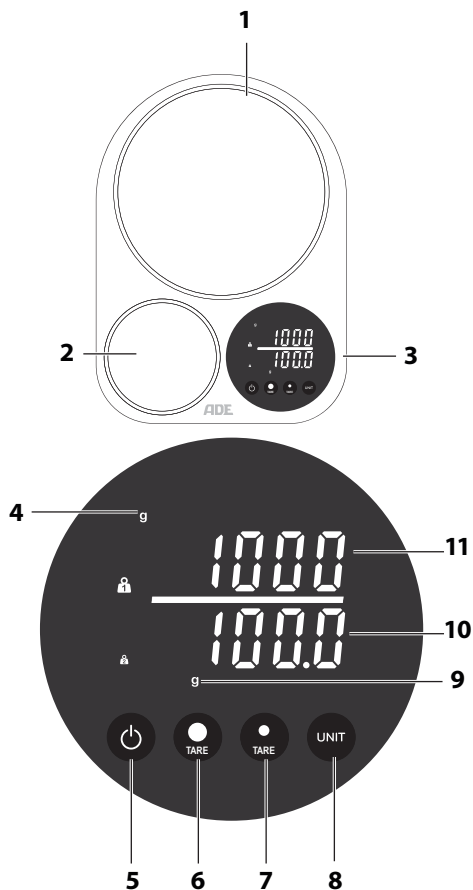

### Artikel entsorgen

Entsorgen Sie den Artikel entsprechend der Vorschriften, die in Ihrem Land gelten. Dieses Symbol besagt, dass dieses Elektroz. Elektronikgerät am Ende seiner Lebensdauer nicht im Hausmüll entsorgt werden darf, sondern vom Endnutzer einer getrennten Sammlung zugeführt werden muss. Zur Rückgabe stehen in Ihrer Nähe kostenfreie Sammelstellen für Elektroaltgeräte sowie ggf. weitere Annahmestellen für die Wiederverwendung der Geräte zur Verfügung.

Die Adressen können Sie von Ihrer Stadt- bzw. Kommunalverwaltung erhalten.

Auch Vertreter von Elektro- und Elektronikgeräte (ab 400 m<sup>2</sup> Verkaufsfläche) sowie Vertreter von Lebensmittel (ab 800 m<sup>2</sup> Gesamtverkaufsfläche), die regelmäßig oder dauerhaft Elektro- und Elektronikgeräte anbieten (z. B. Discounter), sind verpflichtet unentgeltlich alte Elektro- und Elektronikgeräte zurückzunehmen.

Bei Kauf eines Neugerätes muss der Vertreter auf Verlangen des Endnutzers eine unentgeltliche 1:1-Rücknahme eines Altgerätes durchführen. Auch ohne Neuerwerb sind die o.a. Vertreter verpflichtet, auf Verlangen des Endnutzers bis zu drei Altgeräte (max. Kantenlänge von 25 cm) unentgeltlich zurückzunehmen.

Bei einem Online-Vertrieb gelten alle Lager- und Versandflächen des Vertreibers als Verkaufsflächen. Bevor sie alte Elektro- und Elektronikgeräte zur Entsorgung zurückgeben: Löschen Sie alle personenbezogenen Daten. Entnehmen sie, sofern dies ohne Zerstörung des Gerätes möglich ist, die alten Batterien und Akkus. Führen sie diese einer separaten Sammlung zu.

Weitere Informationen zum Elektrogesezt finden Sie auf [www.elektrogesezt.de](http://www.elektrogesezt.de).

## Quickstartguide KE2354

FR

- 1 Grande plateforme
- 2 Petite plateforme
- 3 Écran
- 4 Unité de mesure (grande plateforme)
- 5 Touche marche/arrêt
- 6 Touche TARE (petite plateforme)
- 7 Touche UNIT
- 8 UNIT-Taste
- 9 Unité de mesure (petite plateforme)
- 10 Poids (petite plateforme)
- 11 Poids (grande plateforme)

### • Allumer/éteindre le balance de cuisine

1. Appuyez sur la touche marche/arrêt pour allumer la balance de cuisine. L'écran s'allume.
2. Maintenez la touche marche/arrêt enfoncée pour éteindre la balance de cuisine.
3. La balance de cuisine s'éteint automatiquement si elle n'a pas été utilisée pendant environ 120 secondes.

### • Modifier l'unité de mesure

1. Appuyez sur la touche UNIT.
2. Appuyez sur la touche TARE pour modifier l'unité de mesure.

### • Pesée

1. Appuyez sur la touche marche/arrêt pour allumer la balance de cuisine.
2. Déposez l'objet à peser sur la plateforme. Le poids de l'objet s'affiche sur l'écran. Vous pouvez peser simultanément sur les deux plateformes.
3. Retirez l'article après la pesée.

### • Fonction Tare

1. Appuyez sur la touche marche/arrêt pour allumer la balance de cuisine.
2. Placez un récipient vide sur la plateforme. Le poids du récipient s'affiche sur l'écran.
3. Appuyez sur la touche TARE. La valeur de poids indiquée redevient « 0 » et le symbole Tare s'affiche sur l'écran.
4. Placez l'objet que vous souhaitez peser dans le récipient. L'écran affiche désormais uniquement le poids de l'objet.
5. Retirez l'article après la pesée.

### • Nettoyage

- Essuyez la balance de cuisine avec un chiffon légèrement humide.

### • Données techniques

Piles: 3x LR03/R3 (AAA) / 1,5 V ===

Poids: 480 g

# ADE

Français

