

## Wake-Up Light

Wake-up light | Lámpara despertador | Wake-Up Light (radio-réveil lumineux) |  
Wake-Up Light | Wake-Up Light



Deutsch

English

Español

Français

Italiano

Polski

### Bedienungsanleitung

CK 1718

User manual | Instrucciones de operación | Mode d'emploi  
Istruzioni per l'uso | Instrukcja obsługi



# Liebe Kundin, lieber Kunde!

Sie haben sich für den Kauf eines qualitativ hochwertigen Produkts der Marke ADE entschieden, das intelligente Funktionen mit einem außergewöhnlichen Design vereint. Die langjährige Erfahrung der Marke ADE stellt einen technisch hohen Standard und bewährte Qualität sicher - für einen guten Start in den Tag.

Wir wünschen Ihnen viele traumhafte Momente!

Ihr ADE Team

## Allgemeines

---

### Über diese Anleitung



Diese Bedienungsanleitung beschreibt den sicheren Umgang und die Pflege des Artikels. Bewahren Sie diese Bedienungsanleitung auf, falls Sie später etwas nachlesen möchten. Wenn Sie den Artikel an jemand anderen weitergeben, geben Sie auch diese Anleitung mit.

Die Nichtbeachtung dieser Bedienungsanleitung kann zu Verletzungen oder Schäden am Artikel führen.

### Zeichenerklärung



Dieses Symbol in Verbindung mit dem Wort **GEFAHR** warnt vor schweren Verletzungen.



Dieses Symbol in Verbindung mit dem Wort **WARNUNG** warnt vor Verletzungen mittleren und leichten Grades.



Dieses Symbol in Verbindung mit dem Wort **HINWEIS** warnt vor Sachschäden.



Dieses Symbol kennzeichnet zusätzliche Informationen und allgemeine Hinweise.

# Inhaltsverzeichnis

---

Allgemeines.....	2
Bestimmungsgemäßer Gebrauch .....	4
Sicherheit.....	4
Lieferumfang.....	6
Das bietet das Wake-Up Light.....	7
Technische Daten .....	7
Auf einen Blick.....	8
Inbetriebnahme .....	11
Batteriebetrieb.....	11
Betrieb über USB .....	11
Uhrzeit einstellen .....	11
Radio-Betrieb .....	12
Radio hören.....	12
Radio-Empfang verbessern.....	12
Licht-Funktionen .....	13
Beleuchtung und Stimmungslicht.....	13
Display-Beleuchtung .....	13
Sleeptimer nutzen (Auto off) .....	13
Wecken.....	14
Allgemeines .....	14
Weckzeit einstellen und weitere Einstellungen vornehmen.....	14
Weckfunktion aktivieren .....	16
Geweckt werden .....	16
Reinigen.....	17
Störung / Abhilfe .....	17
Konformitätserklärung .....	17
Garantie.....	18
Entsorgen .....	18

## Bestimmungsgemäßer Gebrauch

---

- Dieses Gerät empfängt UKW-Radiosender und zeigt das Datum an.
- Das Gerät bietet unterschiedliche Weckquellen und Sonnen- und Mondaufgangssimulationen vor dem akustischen Alarm.
- Das Gerät verfügt außerdem über eine Stimmungsbeleuchtung in unterschiedlichen Farben und Lichtintensitäten.
- Das Wake-Up Light ist ausschließlich für den Privatgebrauch in trockenen Innenräumen konzipiert.

## Sicherheit

---

- Dieses Gerät kann von Kindern ab 8 Jahren und darüber sowie von Personen mit verringerten physischen, sensorischen oder mentalen Fähigkeiten oder Mangel an Erfahrung und/oder Wissen benutzt werden, wenn sie beaufsichtigt werden oder bezüglich des sicheren Gebrauchs des Gerätes unterwiesen wurden und die daraus resultierenden Gefahren verstanden haben.
- Das Gerät ist von Kindern jünger als 8 Jahren fernzuhalten.
- Reinigung und Wartung durch den Benutzer dürfen nicht durch Kinder vorgenommen werden, es sei denn, sie sind 8 Jahre oder älter und werden beaufsichtigt.
- Kinder müssen beaufsichtigt werden, um sicherzustellen, dass sie nicht mit dem Gerät spielen.
- Das Wake-Up Light darf nicht in Wasser oder andere Flüssigkeiten getaucht werden. Stromschlaggefahr! Benutzen Sie das Wake-Up Light daher auch nicht in der Nähe von Feuchtquellen wie z. B. einem Waschbecken.
- Verwenden Sie nur den mitgelieferten USB-Netzadapter wenn Sie das Gerät über das Stromnetz betreiben wollen und ersetzen Sie ihn nur durch den gleichen Typ.

## GEFAHR für Kinder

- Batterien können bei Verschlucken lebensgefährlich sein. Bewahren Sie das Wake-Up Light deshalb für Kleinkinder unerreichbar auf. Wurde eine Batterie verschluckt, muss sofort medizinische Hilfe in Anspruch genommen werden.
- Halten Sie Kinder von Verpackungsmaterial und den zum Lieferumfang gehörenden Kleinteilen fern. Bei Verschlucken besteht Erstickungsgefahr.

## Gefahr durch Elektrizität

- Schließen Sie (wenn Sie das Wake-Up Light über das Stromnetz betreiben möchten) das Gerät mittels des mitgelieferten USB-Netzadapters an eine ordnungsgemäß installierte Steckdose an, deren Spannung den „Technischen Daten“ entspricht.
- Achten Sie darauf, dass die Steckdose gut zugänglich ist, damit Sie im Bedarfsfall schnell den USB-Netzadapter ziehen können.
- Benutzen Sie das Wake-Up Light nicht, wenn das Gerät selbst oder der USB-Netzadapter beschädigt sind.
- Decken Sie den USB-Netzadapter nicht durch Vorhänge, Zeitungen etc. ab und sorgen Sie für ausreichende Belüftung. Der USB-Netzadapter kann heiß werden.
- Wickeln Sie das USB-Kabel vor dem Anschluss vollständig ab. Achten Sie dabei darauf, dass das Kabel nicht durch scharfe Kanten oder heiße Gegenstände beschädigt wird.
- Ziehen Sie den USB-Netzadapter aus der Steckdose:
  - bevor Sie das Wake-Up Light reinigen,
  - wenn während des Betriebs offensichtlich eine Störung auftritt,
  - bei Gewitter.
  - Ziehen Sie dabei immer am USB-Netzstecker, nicht am Kabel.
- Nehmen Sie keine Veränderungen am Artikel vor. Lassen Sie Reparaturen nur von einer Fachwerkstatt durchführen, da nicht fachgerecht reparierte Geräte eine Gefährdung für den Benutzer darstellen.
- Bei Beschädigung des USB-Kabels oder des USB-Netzadapters müssen diese Teile entsorgt und durch Artikel des gleichen Typs ersetzt werden.

## Gefahr von Verletzungen

- Achtung: Explosionsgefahr bei unsachgemäßem Umgang mit Batterien. Batterien dürfen nicht geladen, mit anderen Mitteln reaktiviert, auseinander genommen, ins Feuer geworfen oder kurzgeschlossen werden.
- Vermeiden Sie den Kontakt der Batterieflüssigkeit mit Haut, Augen und Schleimhäuten. Bei Kontakt müssen Sie die betroffenen Stellen sofort mit reichlich klarem Wasser spülen und umgehend einen Arzt aufsuchen.

## Hinweis von Sachschäden

- Schützen Sie das Wake-Up Light vor Feuchtigkeit, Staub, Stößen, extremen Temperaturen und direkter Sonneneinstrahlung. Stellen Sie den Artikel ausschließlich in einem trockenen, geschlossenen Raum auf.
- Nehmen Sie die Batterien aus dem Wake-Up Light, wenn diese verbraucht sind oder wenn Sie das Gerät länger nicht benutzen. So vermeiden Sie Schäden, die durch Auslaufen entstehen können.
- Setzen Sie Batterien keinen extremen Bedingungen aus, indem Sie diese z. B. auf Heizkörpern oder unter direkter Sonneneinstrahlung lagern. Erhöhte Auslaufgefahr!
- Reinigen Sie Batterie- und Gerätekontakte bei Bedarf vor dem Einlegen.
- Tauschen Sie immer alle Batterien gleichzeitig aus.
- Setzen Sie nur Batterien des gleichen Typs ein, verwenden Sie keine unterschiedlichen Typen oder gebrauchte und neue Batterien miteinander.
- Nehmen Sie keine Veränderungen an dem Gerät vor. Lassen Sie Reparaturen nur von einer Fachwerkstatt durchführen und beachten Sie die Garantiebedingungen.
- Verbinden Sie die Wurfantenne nicht mit einer anderen Antenne. Versuchen Sie auch nicht, das Gerät an Ihre Hausantenne anzuschließen.
- An der Unterseite des Wake-Up Lights befinden sich Gerätefüße. Da Möbeloberflächen aus den verschiedensten Materialien bestehen und mit den unterschiedlichsten Pflegemitteln behandelt werden, kann es nicht völlig ausgeschlossen werden, dass manche dieser Stoffe Bestandteile enthalten, die die Gerätefüße angreifen und aufweichen. Legen Sie ggf. eine rutschfeste Unterlage unter das Gerät.
- Verwenden Sie keinesfalls harte, kratzende oder scheuernde Reinigungsmittel o. ä., um das Gerät zu reinigen. Hierbei könnten die Oberflächen zerkratzen.

## Lieferumfang

---

- Wake-Up Light
- 2x Batterien LR6 (AA) / 1,5 V
- USB-Kabel
- USB-Netzadapter
- Bedienungsanleitung

# Das bietet das Wake-Up Light

- Natürliches und sanftes Aufwachen mit stufenweise heller werdendem Licht
- Sonnenaufgangssimulation 30 Minuten vor dem akustischen Alarm
- Wecker mit Weckalarm durch voreingestellten Radiosender oder 6 Naturklängen in regulierbarer Lautstärke und Schlummerfunktion
- FM-Radioempfang (UKW) mit automatischem Sendersuchlauf
- Stimmungsbeleuchtung in 7 Farben mit regulierbarer Lichtintensität (auch geeignet als Nachttischleuchte oder Leselampe)
- Einstellbarer Sleptimer für Beleuchtung und/oder Radio
- LED-Display mit vier Helligkeitsstufen
- Bedienung über Drucktasten und Sensor-Touch
- Ewiger Kalender mit Datum- und Tagesanzeige in zahlreichen Sprachen

## Technische Daten

Modell:	Wake-Up Light CK 1718
Batterie:	2x LR6 (AA) / 1,5 V .....
Eingangsspannung	5 V / 1 A (USB)
USB-Netzadapter:	Eingangsspannung: 230 V ~, 50/60 Hz, 400 mA Ausgangsspannung: 5 V / 1A (USB)
Max. Leistungsaufnahme:	ca. 5 W
Frequenzbereich:	87,5 -108 MHz
Audio-Ausgangsleistung:	1 W RMS
Abmaße:	Ø 170 x 124 x 160 mm
Inverkehrbringer:	Waagen-Schmitt GmbH Hammer Steindamm 27-29 22089 Hamburg, Germany

Unsere Produkte werden ständig weiterentwickelt und verbessert. Aus diesem Grund sind Design- und technische Änderungen jederzeit möglich.

# Auf einen Blick

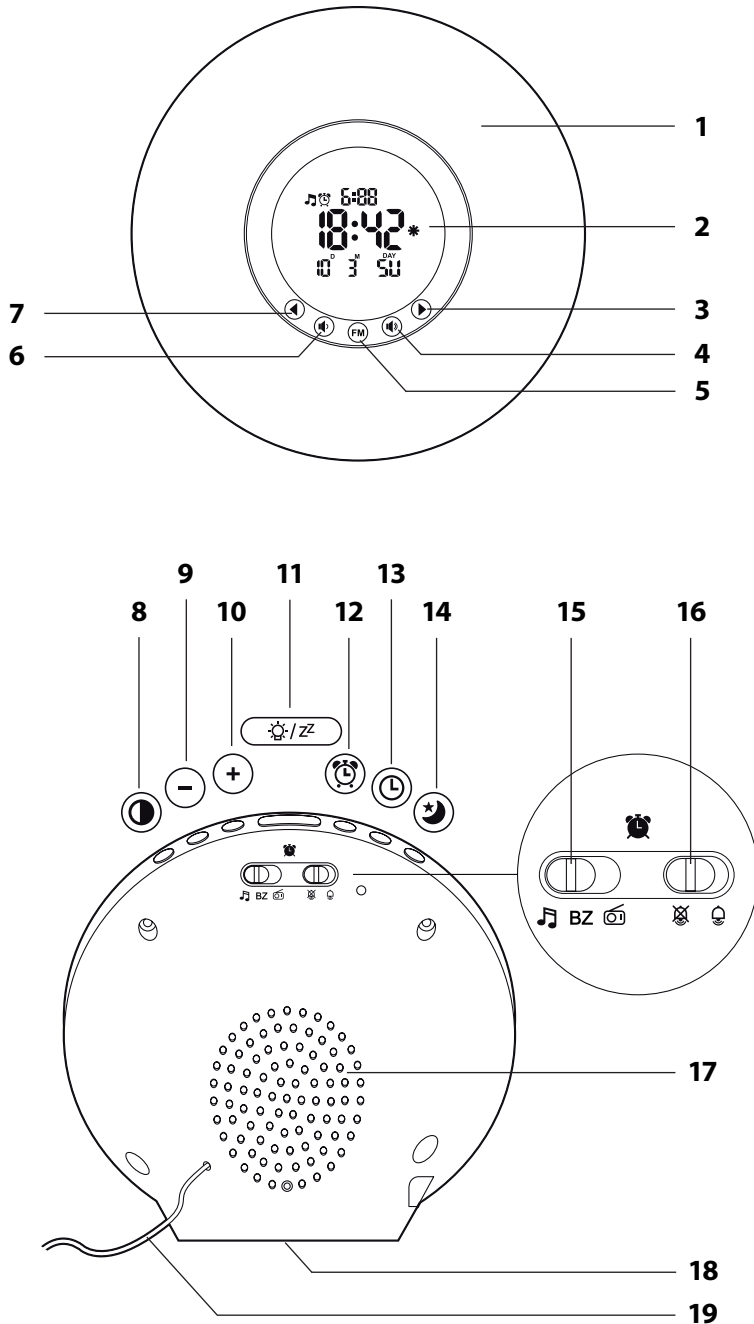



- 1 Leuchtenkörper
- 2 Display
- 3 nächsten gespeicherten Radio-Sender aufrufen
- 4 Lautstärke erhöhen
  - 5 ▪ Radio ein- und ausschalten
  - 5 ▪ Sendersuchlauf starten
- 6 Lautstärke verringern
- 7 vorherigen gespeicherten Radio-Sender aufrufen
- 8 Displayhelligkeit einstellen
- 9 Im Display angezeigte Werte verringern (im Einstellmodus)
- 10 Im Display angezeigte Werte erhöhen (im Einstellmodus)
  - 11 ▪ Beleuchtung ein- und ausschalten
  - 11 ▪ Snooze-Funktion
- 12 Einstellmodus für Weckeinstellungen aufrufen
- 13 Einstellmodus für Zeit- und Datumseinstellung aufrufen
- 14 Sleptimer ein- und ausschalten
- 15 Weckquelle wählen
- 16 Weckfunktion ein- und ausschalten
- 17 Lautsprecher
- 18 Batteriefach
- 19 FM-Wurfantenne für UKW-Radio-Empfang

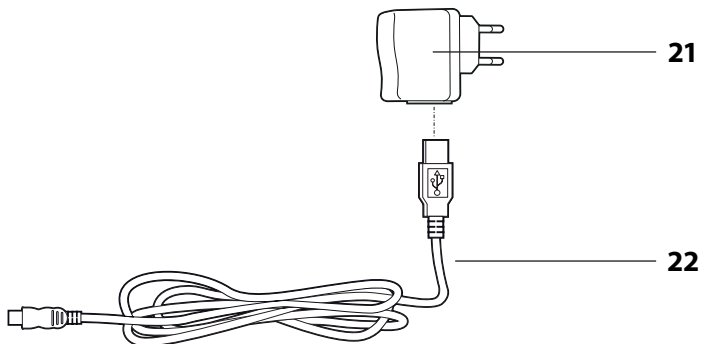
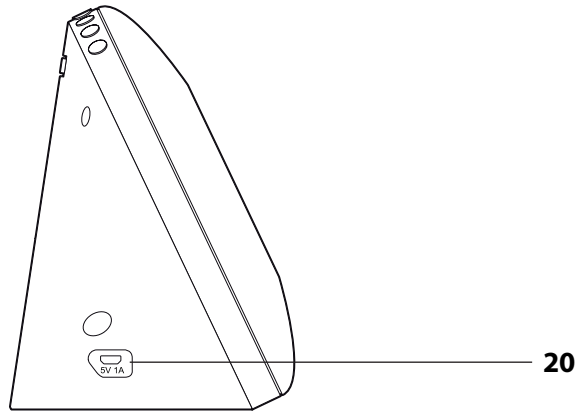

20 Anschlussbuchse für USB-Kabel

21 USB-Netzadapter

22 USB-Kabel

Ohne Abbildung:

- Bedienungsanleitung
- 2 Batterien LR6 (AA), 1,5 V

# Inbetriebnahme

Sie können das Gerät über zwei Batterien LR6 (AA) / 1,5 V oder über die USB-Schnittstelle betreiben.

## Batteriebetrieb



Bei reinem Batteriebetrieb stehen nur wenige Funktionen zur Verfügung.

1. Drücken Sie die Verschlusslasche des Batteriefachs in Richtung Batteriefachdeckel und nehmen Sie ihn ab.
2. Legen Sie 2 Batterien so ein, wie auf dem Boden des Batteriefachs abgebildet. Beachten Sie die richtige Polarität der Batterien (+/-).
3. Setzen Sie den Batteriefachdeckel wieder auf.

## Betrieb über USB

1. Stecken Sie das eine Ende des USB-Kabels in die Anschlussbuchse **5V1A**.
2. Stecken Sie das andere Ende in eine USB-Anschlussbuchse (z. B. bei Ihrem PC) oder nutzen Sie den mitgelieferten USB-Netzadapter, um das Gerät an eine Netzsteckdose anzuschließen.

## Uhrzeit einstellen

Sobald das Gerät mit Energie versorgt wird, ertönen Pieptöne und im Display wird im Display „0:00“ angezeigt. Bei Anschluss des Gerätes an eine USB-Stromquelle werden außerdem noch alle Farben nacheinander kurz angezeigt.





Wenn zwischen zwei Tastendrücken mehr als ca. 30 Sekunden liegen, wird der Einstellvorgang automatisch beendet und Sie müssen ihn wiederholen.

1. Halten Sie die Taste **Ⓢ** gedrückt, bis im Display „24 Hr“ oder „12 Hr“ angezeigt wird.
2. Stellen Sie mit den Tasten **+** oder **-** das gewünschte Zeiformat ein.



- Wenn Sie das 12-Stunden-Zeitformat wählen, werden Vormittagsstunden mit „AM“ und Nachmittagsstunden mit „PM“ im Display gekennzeichnet.
- Wenn Sie die Taste **+** oder **-** gedrückt halten, erfolgt der Vorlauf der angezeigten Werte schneller.









3. Drücken Sie wieder **Ⓢ**, um die Einstellung zu bestätigen.  
Im Display blinkt die Stundenzahl.
4. Stellen Sie mit der Taste **+** oder **-** die aktuelle Stundenzahl ein.

5. Drücken Sie wieder , um die Einstellung zu bestätigen.  
Im Display blinkt die Minutenzeit.
6. Führen Sie nachfolgend folgende Einstellungen durch:
  - Minutenzeit
  - Datumsformat (Tag/Monat oder Monat/Tag)
  - Jahr
  - Monat
  - Tag
  - Sprache des Wochentagkürzels „DAY“
7. Drücken Sie abschließend auf , um den Vorgang zu beenden.

## Radio-Betrieb

---

### Radio hören









1. Wickeln Sie die Wurfantenne vollständig ab.
2. Drücken Sie die Taste , um das Radio einzuschalten.  
Im Display wird  angezeigt.
3. Halten Sie nach dem ersten Einschalten die Taste  mehrere Sekunden gedrückt, bis der automatische Suchlauf gestartet wird.
4. Wird ein ausreichend starker Sender gefunden, wird er kurz wiedergegeben und sein Speicherplatz angezeigt, z B. „P01“. Danach wird die Suche automatisch fortgesetzt, bis der gesamte Frequenzbereich durchgelaufen ist. Danach wird der zuerst gefundene und gespeicherte Sender wiedergegeben.
5. Wechseln Sie mit der Tasten  oder  den vorherigen oder nächsten gespeicherten Radiosender aus.
6. Stellen Sie mit den Tasten  (leiser) oder  (lauter) die gewünschte Lautstärke ein.
7. Tippen Sie wieder kurz auf , um das Radio auszuschalten.

### Radio-Empfang verbessern

- Versuchen Sie den Radio-Sender auf einer anderen Frequenz zu empfangen, indem Sie einen neuen Suchlauf starten
- Probieren Sie verschiedene Positionen der Wurfantenne aus.
- Wählen Sie ggf. einen anderen Standort für das Gerät.

# Licht-Funktionen

## Beleuchtung und Stimmungslicht

1. Drücken Sie , um die weiße Beleuchtung einzuschalten.
2. Stellen Sie mit der Tasten  oder  die gewünschte Helligkeit ein („L 00“ bis „L 18“).
3. Drücken Sie erneut , um zum farbigen Stimmungslicht zu wechseln.
4. Wählen Sie mit  die gewünschte Farbe aus („C 1“ bis „C 8“). Bei „C 8“ findet ein langsamer und ständiger Lichtwechsel aus den Farben „C 1“ bis „C 7“ statt.
5. Stellen Sie mit der Taste  oder  die gewünschte Helligkeit der ausgewählten Farbe ein („L 00“ bis „L 05“).
6. Drücken Sie , um die Beleuchtung wieder auszuschalten.

## Display-Beleuchtung



Wenn Sie das Gerät ausschließlich über Batterien betreiben, steht Ihnen als Lichtfunktion lediglich die kurzfristige Display-Beleuchtung zur Verfügung. Drücken Sie , um das Display für ca. 8 Sekunden zu beleuchten.

Wenn das Gerät über das USB-Kabel mit Strom versorgt wird, wird das Display dauerhaft beleuchtet.

- Drücken Sie wiederholt , um die unterschiedlichen Helligkeitsstufen für das Display auszuwählen.



Die Displayhelligkeit lässt sich nur verstellen, wenn kein Licht oder weißes Licht eingeschaltet ist. Bei farbigem Licht („C 1“ bis „C 8“) funktioniert es nicht.



## Sleptimer nutzen (Auto off)

Nach einer einstellbaren Zeit schaltet sich die Beleuchtung, das Radio oder beides automatisch aus, je nachdem welche Funktionen aktiv sind.

1. Schalten Sie das Radio oder das Licht oder auch beides an.
2. Drücken Sie wiederholt die Taste , um den gewünschten Zeitwert auszuwählen. Zur Wahl stehen 15 - 30 - 45 - 60 Minuten und „OFF“ (Aus).

Nach Ablauf der eingestellten Zeit schaltet sich das Gerät automatisch aus.





- Wenn der Timer aktiv ist, wird im Display  blinkend angezeigt.
- Möchten Sie die Funktion wieder deaktivieren, wählen Sie statt eines Zeitwertes „OFF“.
- Während des laufenden Timers können Sie durch Drücken von  jederzeit prüfen, wie lange es noch dauert, bis das Gerät automatisch ausgeschaltet wird. Beachten Sie die Display-Anzeige.

## Wecken



---

### Allgemeines







- Sie können sich von drei verschiedenen Weckquellen wecken lassen:
  - Naturklänge 
  - Buzzer 
  - Radio 
- Die Lautstärke der Weckquellen ist einstellbar (nicht beim Buzzer).
- 30 Minuten vor der eingestellten Weckzeit schaltet sich das Licht an und simuliert einen Sonnenaufgang. Alternativ dazu können Sie sich auch von einem farbigem Stimmungslicht wecken lassen.
- Die Helligkeit der Sonnenaufgang-Simulation bzw. des Stimmungslichtes können Sie selber einstellen.





### Weckzeit einstellen und weitere Einstellungen vornehmen











- Wenn zwischen zwei Tastendrücken mehr als ca. 30 Sekunden liegen, wird der Einstellvorgang automatisch beendet und Sie müssen ihn wiederholen.
- Wenn Sie die Taste  oder  gedrückt halten, erfolgt der Vorlauf der angezeigten Werte schneller.
- Wenn Sie kein zusätzliches Wecklicht wünschen, wählen Sie bei den nachfolgenden Lichteinstellungen als Helligkeitsstufe „L 00“.

Das Gerät muss sich im normalen Uhrzeitmodus befinden (keine Radio-Wiedergabe).

1. Wählen Sie mit dem linken Schiebeschalter    auf der Geräte-Rückseite die gewünschte Weckquelle.
2. Halten Sie die Taste  einige Sekunden gedrückt, bis die Stundenanzeige der Weckzeit blinkt.
3. Stellen Sie mit der Taste  oder  die gewünschte Weckstunde ein.

4. Drücken Sie , um die Einstellung zu bestätigen.  
Im Display blinkt die Weckminute.
5. Stellen Sie mit der Taste  oder  die gewünschte Weckminute ein.
6. Drücken Sie , um die Einstellung zu bestätigen.  
Die weitere Vorgehensweise ist abhängig von der gewählten Weckquelle.

### A) Sie haben Naturklänge gewählt:

1. Wählen Sie mit der Taste  oder  den gewünschten Naturklang aus ein:  
**1** - Plätschern, **2** - Vogelruf **3** - Regen, **4** - Frosch, **5** - Dschungel, **6** - Vogelgezwischer
2. Drücken Sie , um die Einstellung zu bestätigen.
3. Stellen Sie mit der Taste  oder  die gewünschte Wecklautstärke ein („L 00“ bis „L 15“).
4. Drücken Sie , um die Einstellung zu bestätigen.
5. Stellen Sie mit der Taste  oder  die gewünschte Wecklichtfarbe ein („1“ für weiß oder „2“ für farbig)
6. Drücken Sie , um die Einstellung zu bestätigen.

Wenn Sie „1“ gewählt haben:





- Stellen Sie gewünschte Helligkeit beim Wecken ein („L 00“ bis „L 18“).

Wenn Sie „2“ gewählt haben:

- Stellen Sie gewünschte Farbe beim Wecken ein („C 1“ bis „C 8“).
- Drücken Sie .
- Stellen Sie gewünschte Helligkeit beim Wecken ein („L 00“ bis „L 05“).

7. Drücken Sie , um die Einstellungen abzuschließen.







### B) Sie haben den Buzzer gewählt:

1. Stellen Sie mit der Taste  oder  die gewünschte Wecklichtfarbe ein („1“ für weiß oder „2“ für farbig)
2. Drücken Sie , um die Einstellung zu bestätigen.  
Wenn Sie „1“ (weiß) gewählt haben:
  - Stellen Sie gewünschte Helligkeit beim Wecken ein („L 00“ bis „L 18“).
 Wenn Sie „2“ (farbig) gewählt haben:
  - Stellen Sie gewünschte Farbe beim Wecken ein („C 1“ bis „C 8“).
  - Stellen Sie gewünschte Helligkeit beim Wecken ein („L 00“ bis „L 05“).
3. Drücken Sie , um die Einstellungen abzuschließen.





## C) Sie haben das Radio gewählt:





Als Radio-Weckquelle wird der zuletzt wiedergegebene Radiosender verwendet.

1. Stellen Sie mit der Taste  oder  die gewünschte Wecklautstärke ein („L 00“ bis „L 15“).
2. Stellen Sie mit der Taste  oder  die gewünschte Wecklichtfarbe ein („1“ für weiß oder „2“ für farbig)
3. Drücken Sie , um die Einstellung zu bestätigen.  
Wenn Sie „1“ (weiß) gewählt haben:
  - Stellen Sie gewünschte Helligkeit beim Wecken ein („L 00“ bis „L 18“).Wenn Sie „2“ (farbig) gewählt haben:
  - Stellen Sie gewünschte Farbe beim Wecken ein („C 1“ bis „C 8“).
  - Drücken Sie , um die Einstellung zu bestätigen.
  - Stellen Sie gewünschte Helligkeit beim Wecken ein („L 00“ bis „L 05“).
4. Drücken Sie , um die Einstellungen abzuschließen.

## Weckfunktion aktivieren

- Stellen Sie den rechter Schiebeschalter auf der Geräte-Rückseite auf .  
Die Weckfunktion ist jetzt aktiv.  
Im Display wird das Wecker-Symbol  sowie  (bei Weckquelle Naturklänge) oder  (bei Weckquelle Radio) angezeigt.



Wenn Sie bei aktivierter Weckfunktion mit dem Schiebeschalter  BZ  die Weckquelle ändern, wird diese für ca. 3 Sekunden kurz wiedergegeben.

## Geweckt werden

Zur eingestellten Zeit werden Sie von der gewählten Weckquelle geweckt, wobei die Wecklautstärke mit zunehmender Weckdauer immer intensiver wird.

Außerdem schaltet sich 30 Minuten vor dem Weckalarm das Wecklicht gemäß Ihrer Einstellungen ein und wird dann langsam immer heller.

## Weckalarm für 24 Stunden unterbrechen

- Drücken Sie eine dieser Tasten      , um den Alarm zu beenden und die Beleuchtung auszuschalten.  
Nach 24 Stunden wird der Alarm erneut ausgelöst.



## Autostopp-Funktion

Wenn Sie keine Taste drücken, schalten sich der Alarm und Licht nach 30 Minuten automatisch aus (Buzzer: 2 Minuten). Nach 24 Stunden wird der Alarm erneut ausgelöst.

## Weckwiederholung (Snooze-Funktion)

- Drücken Sie 1x , wenn das Wecksignal ertönt.

Das Wecksignal verstummt und im Display blinkt Z<sup>Z</sup>. Nach 8 Minuten schaltet sich das Gerät wieder ein und weckt Sie erneut.

Dieser Vorgang kann mehrfach wiederholt werden.

## Weckfunktion ganz ausschalten

- Stellen Sie den rechter Schiebeschalter auf der Geräte-Rückseite auf .  
Im Display erlischt das Wecker-Symbol  und die Weckfunktion ist deaktiviert.

## Reinigen

1. Ziehen Sie den USB-Netzadapter aus der Basisstation.
2. Wischen Sie das Gerät bei Bedarf mit einem leicht angefeuchteten Tuch sauber.

## Störung / Abhilfe

Störung	Mögliche Ursache
Einige Funktionen sind nicht verfügbar.	<ul style="list-style-type: none"> <li>▪ Betreiben Sie das Gerät über das mitgelieferte USB-Kabel, um alle Funktionen nutzen zu können.</li> </ul>
Direkt nach dem Einstellen und aktivieren einer Weckzeit leuchtet das Wake-Up Light.	<ul style="list-style-type: none"> <li>▪ Die Weckzeit liegt innerhalb der nächsten 30 Minuten. Kein Fehler. Stellen Sie ggf. als Abhilfe als Helligkeitsstufe beim Wecken „L 00“ (Lichtfunktion ist deaktiviert).</li> </ul>

## Konformitätserklärung

Hiermit erklärt die Waagen-Schmitt GmbH, dass das Wake-Up Light CK 1718 den Richtlinien 2014/53/EU und 2011/65/EU entspricht.

Der vollständige Text der EU-Konformitätserklärung ist unter der folgenden Internetadresse verfügbar: [www.ade-germany.de/doc](http://www.ade-germany.de/doc)

Die Erklärung verliert ihre Gültigkeit, falls an dem Artikel eine nicht mit uns abgestimmte Änderung vorgenommen wurde.

Hamburg, April 2018  
Waagen-Schmitt GmbH



# Garantie

---

Die Firma Waagen-Schmitt GmbH garantiert für 2 Jahre ab Kaufdatum die kostenfreie Behebung von Mängeln aufgrund von Material- oder Fabrikationsfehlern durch Reparatur oder Austausch.

Bitte geben Sie den Artikel im Garantiefall mit dem Kaufbeleg (unter Angabe des Reklamationsgrundes) an Ihren Händler zurück.

# Entsorgen

---

## Verpackung entsorgen



Entsorgen Sie die Verpackung sortenrein. Geben Sie Pappe und Karton zum Altpapier, Folien in die Wertstoff-Sammlung.

## Artikel entsorgen

Entsorgen Sie den Artikel entsprechend der Vorschriften, die in Ihrem Land gelten.



### **Geräte dürfen nicht im normalen Hausmüll entsorgt werden**

Am Ende seiner Lebensdauer ist der Artikel einer geordneten Entsorgung zuzuführen. Dabei werden im Gerät enthaltene Wertstoffe der Wiederverwertung zugeführt und die Belastung der Umwelt vermieden.

Geben Sie das Altgerät an einer Sammelstelle für Elektroschrott oder einem Wertstoffhof ab.

Wenden Sie sich für nähere Auskünfte an Ihr örtliches Entsorgungsunternehmen oder Ihre kommunale Verwaltung.



### **Batterien und Akkus gehören nicht in den Hausmüll**

Alle Batterien und Akkus müssen bei einer Sammelstelle der Gemeinde, des Stadtteils oder im Handel abgegeben werden. Dadurch können Batterien und Akkus einer umweltschonenden Entsorgung zugeführt werden.



# Dear Customer!

You have chosen to purchase a high-quality product from the ADE brand, which combines intelligent functions with an exceptional design. The wealth of experience of the ADE brand ensures a high technical standard and proven quality for a good start to the day.

We wish you many wonderful moments!

Your ADE Team

## General information

---

### About this manual



This operating manual describes how to safely use and care for your products. Keep this operating manual in a safe place in case you would like to refer to it later. If you pass this item on to someone else, pass on this manual as well.

Failure to observe the recommendations in this operating manual can lead to injuries or damage to your product.

### Explanation of symbols



This symbol, combined with the word **DANGER**, warns against serious injury.



This symbol, combined with the word **WARNING**, warns against moderate and mild injuries.



This symbol, combined with the word **NOTE**, warns against material damage.



This symbol signifies additional information and general advice.

# Table of Contents

---

General information .....	20
Intended Use .....	22
Safety .....	22
Scope of Delivery .....	24
This is what the wake-up light offers .....	25
Technical Data .....	25
Overview .....	26
Start-up .....	29
Battery operation .....	29
Operation via USB .....	29
Setting the time .....	29
Radio operation .....	30
Listening to the radio .....	30
Improving radio reception .....	30
Light functions .....	31
Lighting and mood light .....	31
Display illumination .....	31
Using the sleeptimer (auto-off) .....	31
Alarm .....	32
General information .....	32
Setting alarm time and making further settings .....	32
Activate alarm .....	34
Being awakened .....	34
Cleaning .....	35
Fault/Remedy .....	35
Declaration of Conformity .....	35
Warranty .....	36
Disposal .....	36

## Intended Use

---

- This device is designed to receive FM radio stations and display the date.
- The device offers various alarm sources, sunrise and moonrise simulations before acoustic alarm.
- In addition, the device has a mood lighting in a variety of colours and light intensities.
- The wake-up light is designed exclusively for private use in dry indoor environments.

## Safety

---

- This device can be used by children 8 years of age and older, as well as by persons with reduced physical, sensory, or mental capabilities or lacking experience and/or knowledge, if they are being supervised or have been instructed in the safe use of the device and understand the dangers that may arise.
- Keep the device away from children under 8 years of age.
- Cleaning and maintenance by the user must not be carried out by children unless they are 8 years of age or older and are being supervised.
- Children must be supervised to ensure that they do not play with the device.
- The wake-up light must not be immersed in water or other liquids. Risk of electric shock! Therefore, do not use the wake-up light in the vicinity of damp sources such as a washbasin.
- Use only the supplied USB power adapter if you want to operate the device from the mains and replace it only with the same type.

## DANGER for Children

- Batteries, when swallowed, can be life-threatening. Thus, keep your wake-up light out of reach of small children. If a battery is swallowed, medical assistance must be sought immediately.
- Keep children away from packaging material and other small parts included in the scope of delivery. Risk of choking if swallowed.

## Danger from electricity

- If you want to operate the wake-up light from the mains, use the included USB power adapter to connect the device to a properly installed mains outlet, the voltage of which corresponds to the “Technical Data”.
- Make sure that the mains outlet is readily accessible so that you can quickly unplug the USB power adapter, if necessary.
- Do not use the wake-up light if the device or the USB power adapter is damaged.
- Do not cover the USB power adapter with curtains, newspapers, etc., and ensure adequate ventilation. The USB power adapter can become hot.
- Unwind the USB cable completely before connecting. In doing so, take care to keep the cable from being damaged by sharp corners or hot objects.
- Disconnect the USB power adapter from the mains outlet:
  - before cleaning the wake-up light,
  - if, during operation, there appears to be interference,
  - during a storm.
  - To unplug, always grasp the USB power plug; do not pull on the cable.
- Do not make any modifications to the item. Only allow repairs to be carried out at a specialist workshop, since inexpertly repaired devices can present hazards to the user.
- If the USB cable or the USB power adapter is damaged, these parts must be disposed of and replaced with items of the same type.

## Risk of injuries

- Attention: Risk of explosion if batteries are improperly used. Batteries must not be recharged, reactivated by other means, dismantled, thrown into fire, or short-circuited.
- Avoid contact of the battery fluid with skin, eyes, and mucosa. If you do come into contact with the fluid, you must immediately flush the affected areas thoroughly with clean water and promptly see a doctor.

## Note on material damage

- Protect the wake-up light from moisture, dust, shocks, extreme temperatures and direct sunlight. Place the device only in a dry indoor area.
- Remove the batteries from the wake-up light when they are depleted or when the device is not used for a long time. You will thus avoid damage that may result from the leakage of battery acid.
- Do not expose the batteries to any extreme conditions, e.g. by storing them on heaters or under direct sunlight. Increased risk of leakage!
- Clean the battery and device contacts, as needed, before inserting the battery.
- Always exchange all of the batteries at the same time.
- Only insert batteries of the same type; do not use different types or used and new batteries with each other.
- Do not make any modifications to the device. Only allow repairs to be carried out at a specialist workshop and pay attention to the guarantee conditions.
- Do not connect the wire antenna to any other antenna. In addition, do not try to connect the device to your house antenna.
- The wake-up light has feet at its bottom. Since furniture surfaces are made of various materials and are treated with various care products, it cannot be completely ruled out that some of these substances contain ingredients that attack and soften the feet of the device. If necessary, place a non-slip pad underneath the device.
- Never use harsh, scouring or abrasive cleaning agents or the like to clean the device. Doing so may scratch the surfaces.

## Scope of Delivery

---

- Wake-up light
- 2x batteries LR6 (AA)/1.5 V
- USB cable
- USB power adapter
- Operating Manual



## This is what the wake-up light offers

---

- Natural and gentle awakening with light with gradually increasing brightness
- Sunrise simulation 30 minutes before the acoustic alarm
- Alarm clock with alarm by preset transmitting radio station or 6 natural sounds with adjustable volume and snooze function
- FM radio reception (FM) with automatic station search
- Mood lighting in 7 different colours with adjustable light intensity (also suitable as bedside light or reading lamp)
- Adjustable sleep timer for lighting and/or radio
- LED display with four brightness levels
- Operation via push buttons and sensor touch
- Perpetual calendar with date and day display in numerous languages

## Technical Data

---

Model:	Wake-Up Light CK 1718
Battery:	2x LR6 (AA), 1.5 V 
Input voltage	5 V/1 A (USB)
USB power adapter:	Input voltage: 230 V ~, 50/60 Hz, 400 mA Output voltage: 5 V/1A (USB)
Max. power consumption:	approx. 5 W
Frequency range:	87.5 -108 MHz
Audio output power:	1 W RMS
Dimensions:	Ø 170 x 124 x 160 mm
Distributor:	Waagen-Schmitt GmbH Hammer Steindamm 27-29 22089 Hamburg, Germany

Our products are constantly being developed and improved. For this reason, design and technical modifications are possible at any time.

# Overview

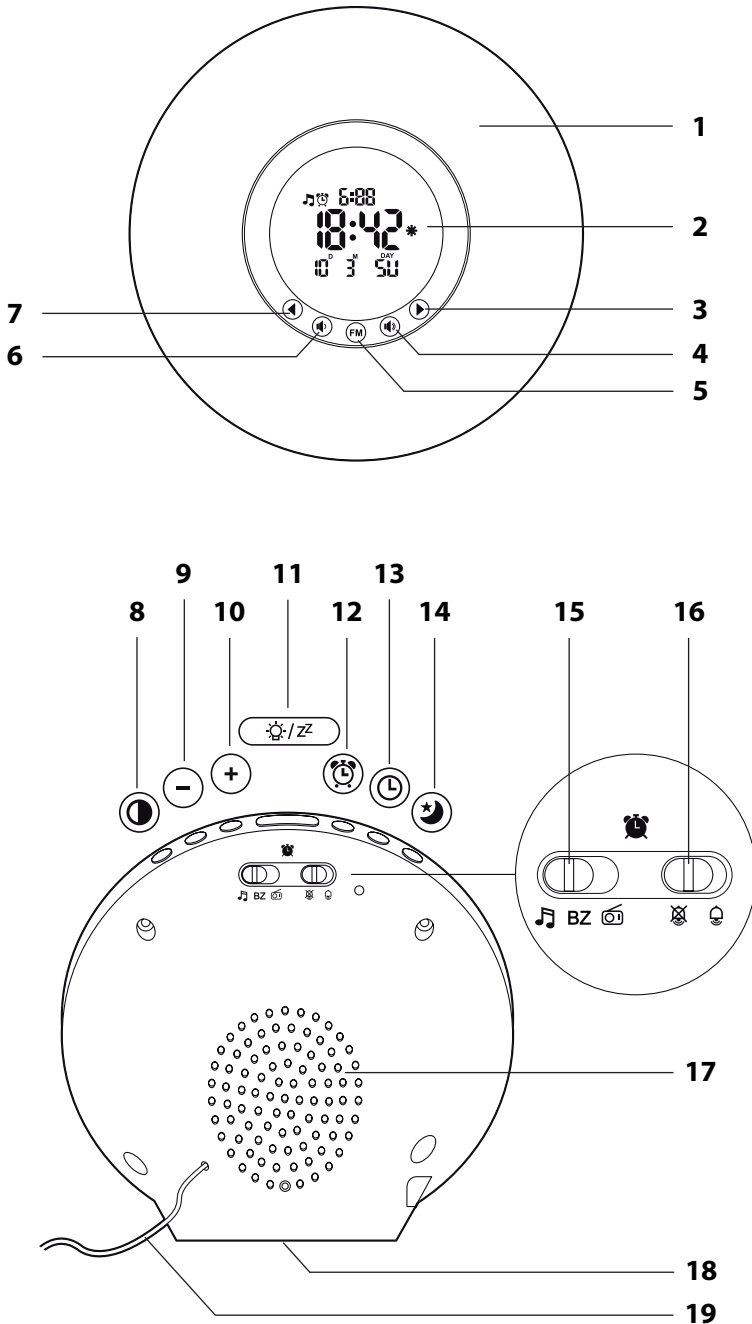

- 1 Lamp body
- 2 Display
- 3 Call up the next stored radio station
- 4 Increase the volume
- 5
  - Turn the radio on and off
  - Start station search
- 6 Decrease the volume
- 7 Call up the previous stored radio station
- 8 Set the display brightness
- 9 Decrease values displayed (in setting mode)
- 10 Increase values displayed (in setting mode)
- 11
  - Turn lighting on and off
  - Snooze function
- 12 Call up setting mode for alarm settings
- 13 Call up setting mode for time and date setting
- 14 Turn sleep timer on and off
- 15 Select alarm source
- 16 Switching the alarm function on/off
- 17 Speaker
- 18 Battery compartment
- 19 FM dipole antenna for FM radio reception

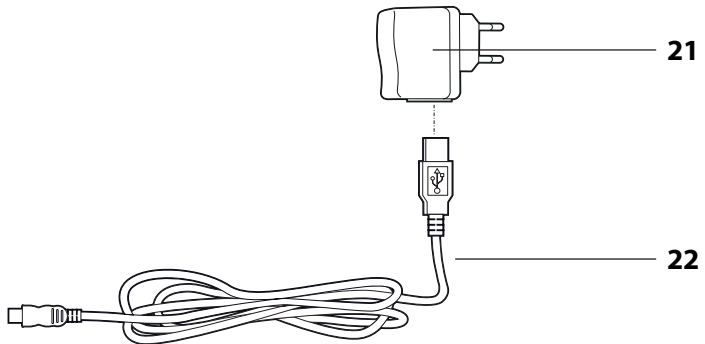
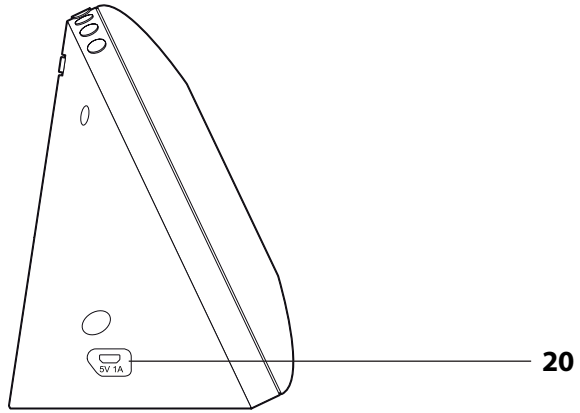

20 Connection socket for USB cable

21 USB power adapter

22 USB cable

Not depicted:

- Operating Manual
- 2 batteries LR6 (AA), 1.5 V

# Start-up

To operate the device, you can use either two batteries LR6 (AA)/1.5 V or the USB interface.

## Battery operation



In battery-only operation, only few functions are available.

1. Push the locking tab of the battery compartment towards the battery compartment cover and remove it.
2. Insert the 2 batteries as indicated at the bottom of the battery compartment. Pay attention to the correct polarity of the batteries (+/-).
3. Put the battery compartment cover back in place.

## Operation via USB



1. Use one end of the USB cable to plug into the **5V1A** connection socket.
2. Use the other end to plug into the USB connection socket (for example, your PC), or use the included USB power adapter to plug the device into a mains outlet.

## Setting the time



As soon as the device is powered, beeps will sound and the display will show "0:00". When the device is connected to a USB power source, all colours will be shown briefly in succession.







If there is more than approx. 30 seconds between two pushes of a button, the setting process automatically ends and you will have to repeat it.

1. Press and hold down the  button until "24 Hr" or "12 Hr" appears on the display.
2. Use the  or  button to set the desired frame format.



- If you select the 12-hour time format, morning hours are marked with "AM" and afternoon hours with "PM" in the display.
- Press and hold down the  or  button to speed up the progress of the displayed values.









3. Press  again to confirm the setting.  
The hour will flash in the display.
4. Use the  or  button to set the current hour.
5. Press  again to confirm the setting.  
The minute will flash in the display.

6. Carry out the following settings:
  - Minutes
  - Date format (Day/Month or Month/Day)
  - Year
  - Month
  - Day
  - Language of the weekday abbreviation "DAY"
7. Finally, press  to finish the process.

## Radio operation

---

### Listening to the radio









1. Unwind the dipole antenna completely.
2. Press the  button to turn on the radio.  
"" is shown on the display.
3. After switching on for the first time, press and hold down the  button for a few seconds until the automatic search is started.
4. If a sufficiently strong station is found, it will be played back briefly and its memory space will be displayed, for example, "P01". After that, the search will be resumed automatically until the entire frequency range has been covered. Then, the first station found and stored will be played back.
5. Use the  or  button to switch to the previous or next stored radio station.
6. Use the  (volume down) or  (volume up) button to set the desired volume.
7. Tap  again briefly to switch off the radio.

### Improving radio reception

- Try receiving the radio station on a different frequency by starting a new search.
- Try different dipole antenna positions.
- Relocate the device, if necessary.

# Light functions

## Lighting and mood light

1. Press  to switch on white lighting.
2. Use the  or  button to set the desired brightness ("L 00" to "L 18").
3. Press  again to switch to the coloured mood light.
4. Use  to select the desired colour ("C 1" to "C 8"). At "C 8", a slow and constant light change takes place from colours "C 1" to "C 7".
5. Use the  or  button to set the desired brightness of the selected colour ("L 00" to "L 05").
6. Press  to switch off lighting.

## Display illumination



If you use a battery-only operation, only short-term display lighting will be available as a light function. Press  to illuminate the display for approx. 8 seconds.

When the device is powered via the USB cable, the display will be permanently lit.

- Press  repeatedly to select the different brightness levels for the display.



The display brightness can only be adjusted when no light or white light is switched on. In coloured light ("C 1" to "C 8"), it does not work.



## Using the sleeptimer (auto-off)

After a set time, lighting or radio or both will switch off automatically depending on what functions are enabled.

1. Switch on the radio or light or both.
2. Press the  button repeatedly to select the desired time value. You can choose between 15 - 30 - 45 - 60 minutes and "OFF".

After the set time has elapsed, the device switches off automatically.



- If the timer is active,  flashes in the display.
- If you want to disable the function again, select "OFF" instead of a time value.
- While the timer is running, you can always check how long it will take the device to switch off automatically by pressing . Note the display.

# Alarm

---

## General information

- You can use three different alarm sources to wake up:
  - Natural sounds 🎵
  - Buzzer BZ
  - Radio 📻
- The alarm sources have adjustable volume (except for buzzer).
- The light will switch on 30 minutes before the set alarm time to simulate a sunrise. Alternatively, you can wake up to a coloured mood light.
- You can adjust manually the brightness of the sunrise simulation and/or the mood light.

## Setting alarm time and making further settings



- If there is more than approx. 30 seconds between two pushes of a button, the setting process automatically ends and you will have to repeat it.
- Press and hold down the  $\oplus$  or  $\ominus$  button to speed up the progress of the displayed values.
- If you do not want an additional wake-up light, select “L 00” as the brightness level for the following light settings.











The device must be in the normal clock mode (no radio playback).

1. Use the left 🎵 BZ 📻 slide switch on the back of the device to select the desired alarm source.
2. Press and hold the  $\text{Ⓜ}$  button for a few seconds until the hour indication of the alarm time flashes.
3. Use the  $\oplus$  or  $\ominus$  button to set the desired wake-up hour.
4. Press  $\text{Ⓜ}$  to confirm the setting.  
The wake-up minute will flash on the display.
5. Use the  $\oplus$  or  $\ominus$  button to set the desired wake-up minute.
6. Press  $\text{Ⓜ}$  to confirm the setting.





The subsequent procedure depends on the selected alarm source.



### A) You have chosen natural sounds:

1. Use the  or  button to select the desired natural sound:  
**1** - Murmuring, **2** - Bird call **3** - Rain, **4** - Frog, **5** - Jungle, **6** - Twittering
2. Press  to confirm the setting.
3. Use the  or  button to set the desired alarm volume ("L 00" to "L 15").
4. Press  to confirm the setting.
5. Use the  or  button to set the desired wake-up light colour ("1" for white or "2" for coloured)
6. Press  to confirm the setting.  
 If you have selected "1":
  - Set the desired brightness when awakening ("L 00" to "L 18").
 If you have selected "2":
  - Set the desired colour when awakening ("C 1" to "C 8").
  - Press .
  - Set the desired brightness when awakening ("L 00" to "L 05").
7. Press  to complete the settings.







### B) You have chosen buzzer:

1. Use the  or  button to set the desired wake-up light colour ("1" for white or "2" for coloured)
2. Press  to confirm the setting.  
 If you have selected "1" (white):
  - Set the desired brightness when awakening ("L 00" to "L 18").
 If you have selected "2" (coloured):
  - Set the desired colour when awakening ("C 1" to "C 8").
  - Set the desired brightness when awakening ("L 00" to "L 05").
3. Press  to complete the settings.





## C) You have chosen radio:





The last played back radio station will be used as the radio alarm source.

1. Use the  or  button to set the desired alarm volume ("L 00" to "L 15").
2. Use the  or  button to set the desired wake-up light colour ("1" for white or "2" for coloured)
3. Press  to confirm the setting.  
If you have selected "1" (white):
  - Set the desired brightness when awakening ("L 00" to "L 18").If you have selected "2" (coloured):
  - Set the desired colour when awakening ("C 1" to "C 8").
  - Press  to confirm the setting.
  - Set the desired brightness when awakening ("L 00" to "L 05").
4. Press  to complete the settings.

## Activate alarm

- Set the right slide switch on the back of the device to .  
The alarm function is now active.  
The display will show the alarm symbols  and  (for the natural sounds alarm source) or  (for the radio alarm source).



If you use the    slide switch to change the alarm source when the alarm function is enabled, it will be played back briefly for approx. 3 seconds.

## Being awakened

At the set time, you will wake up to the selected alarm source, and the alarm sound will be getting louder with increasing alarm time.

In addition, the wake-up light will switch on 30 minutes before the alarm according to your settings, with its brightness gradually increasing.

## Interrupting the alarm for 24 hours

- Press one of these       buttons to stop the alarm and switch off lighting.  
After 24 hours, the alarm will be triggered again.

## Auto-stop function

If you do not press any button, the alarm and light will switch off automatically in 30 minutes (buzzer: 2 minutes). After 24 hours, the alarm will be triggered again.



## Repeat alarm (snooze function)

- Press  once when the alarm signal sounds.

The alarm signal will be muted and Z<sup>Z</sup> will appear flashing on the display. After 8 minutes, the device switches on again and wakes you up again.

This procedure can be repeated multiple times.

## Turning the alarm off completely

- Set the right slide switch on the back of the device to .  
The alarm symbol  will disappear from the display and the alarm function will be disabled.

## Cleaning

1. Disconnect the USB power adapter from the base station.
2. Wipe clean the device with a slightly damp cloth, if necessary.

## Fault/Remedy

Fault	Possible Cause
Some functions are not available.	<ul style="list-style-type: none"> <li>▪ Operate the device via the supplied USB cable to be able to use all functions.</li> </ul>
The wake-up light will go on immediately after setting and enabling an alarm time.	<ul style="list-style-type: none"> <li>▪ The alarm time is within the next 30 minutes. No fault. As a remedy, set "L 00" as the brightness level when awakening, if necessary (light function is disabled).</li> </ul>

## Declaration of Conformity

Waagen-Schmitt GmbH hereby declares that the wake-up light CK 1718 complies with EU directives 2014/53/EU and 2011/65/EU.

The full text of the EU conformity declaration is available via the following Internet address: [www.ade-germany.de/doc](http://www.ade-germany.de/doc)

This declaration loses its validity if any modification is made to the item that has not been agreed with us in advance.

Hamburg, April 2018  
Waagen-Schmitt GmbH



# Warranty

---

The company Waagen-Schmitt GmbH guarantees for 2 years from the purchase date the cost-free rectification of defects on the basis of material or fabrication errors through repair or exchange.

In the event of a warranty claim, please return the product with the proof of purchase (stipulating the reason for claim) to your dealer.

# Disposal

---

## Disposing of the packaging



Dispose of the packaging with similar materials. Put cardboard with waste paper, films with recyclable materials.

## Disposing of the product

Dispose of the product in accordance with the regulations that apply in your country.



### **Devices must not be disposed of in normal household waste**

At the end of its life, the product must be disposed of in an appropriate way. In this way, valuable materials contained in the device will be recycled and the burden on the environment avoided. Hand in the old device at a collection point for electronic waste or at a recycling depot.

For more information, contact your local waste disposal firm or your local administrative body.



### **Recyclable and disposable batteries do not belong in household waste**

All batteries must be handed in at a collection point in your community, suburb, or at the retailer. Such batteries can thus be disposed of in an environmentally friendly way.



# ¡Estimada/o cliente!

Se ha decidido por la compra de un producto de gran calidad de la marca ADE, que aúna unas funciones inteligentes con un diseño extraordinario. La larga experiencia de la marca ADE le asegura unos elevados estándares técnicos y es garantía de calidad. Para empezar bien el día.

¡Le deseamos muchos momentos de ensueño!

El equipo de ADE

## Información general

---

### Acerca de estas instrucciones



Este manual de instrucciones describe el manejo seguro y el cuidado del artículo. Conserve este manual de instrucciones por si necesita volver a consultarlas. Si le entrega el artículo a otra persona, acompáñelo también de estas instrucciones.

Si no se tienen en cuenta las recomendaciones de este manual de instrucciones, pueden producirse lesiones o daños en el artículo.

### Explicación de símbolos



Este símbolo unido a la palabra PELIGRO advierte de heridas graves.



Este símbolo unido a la palabra ADVERTENCIA advierte de heridas de grado medio o leve.



Este símbolo unido a la palabra INDICACIÓN advierte de daños materiales.



Este símbolo significa información adicional e indicaciones generales.

# Índice

Información general .....	38
Uso adecuado .....	40
Seguridad .....	40
Material suministrado .....	42
Esto es lo que ofrece la lámpara despertador .....	43
Datos técnicos.....	43
De un vistazo.....	44
Puesta en funcionamiento .....	47
Funcionamiento con pilas.....	47
Funcionamiento mediante USB.....	47
Ajustar la hora .....	47
Funcionamiento de la radio.....	48
Escuchar la radio .....	48
Mejorar la recepción de radio.....	48
Funciones como lámpara .....	49
Iluminación y luz ambiente .....	49
Iluminación de la pantalla.....	49
Uso del temporizador de apagado (auto-apagado) .....	49
Despertador .....	50
Información general .....	50
Ajustar la hora de alarma y realizar otros ajustes .....	50
Activar función despertador.....	52
Despertarse.....	52
Limpieza .....	53
Problema/Solución .....	53
Declaración de conformidad.....	53
Garantía.....	54
Eliminación .....	54

## Uso adecuado

---

- Este aparato recibe una señal de radio VHF y muestra la fecha.
- El aparato ofrece fuentes de despertador y simulaciones de salida del sol y de la luna diferentes antes de la alarma acústica.
- Además dispone de una iluminación ambiente en distintos colores e intensidades.
- La lámpara despertador está concebida exclusivamente para el uso particular en un espacio interior seco.

## Seguridad

---

- Este aparato puede ser utilizado por niños mayores de 8 años y por personas con discapacidad física, sensorial o mental o con falta de experiencia o conocimientos, siempre que estén supervisados o se les instruya sobre el uso seguro del aparato y hayan comprendido los riesgos que pueden producirse.
- El aparato debe mantenerse fuera del alcance de los niños menores de 8 años.
- La limpieza y mantenimiento por parte del usuario no deben ser realizados por niños, salvo que sean mayores de 8 años y estén supervisados.
- Debe vigilar que los niños no jueguen con el equipo.
- La lámpara despertador no debe sumergirse en agua ni en ningún otro líquido. ¡Riesgo de descarga eléctrica! No utilice la lámpara despertador cerca de fuentes de humedad, como por ejemplo lavabos.
- Cuando vaya a utilizar el aparato conectado a red, emplee únicamente el adaptador de red USB suministrado y sustitúyalo por otro del mismo tipo.



## RIESGOS para los niños

- Las pilas pueden suponer un peligro de muerte si se ingieren. Por ello mantenga la lámpara despertador fuera del alcance de los niños. Si se ingiere una pila, debe acudir inmediatamente en busca de asistencia médica.
- Mantenga a los niños alejados del material de embalaje y de las piezas pequeñas contenidas en el material suministrado. Existe el riesgo de asfixia por ingestión.

## Riesgos debidos a la electricidad

- Si quiere que el aparato funcione conectado a la corriente, conéctelo, mediante el adaptador de red USB suministrado, a un enchufe instalado correctamente, cuya tensión se corresponda con la especificada en los "Datos técnicos".
- Preste atención a que el enchufe sea accesible para que, en caso necesario, pueda sacarse rápidamente el adaptador de red USB.
- No utilice la lámpara despertador cuando el aparato o el adaptador de red USB estén dañados.
- No cubra el adaptador de red USB con cortinas, periódicos, etc, y procure que tenga suficiente ventilación. El adaptador de red USB puede calentarse.
- Desenrolle totalmente el cable USB antes de conectarlo. Al hacerlo, preste atención a que el cable no resulte dañado por bordes afilados u objetos calientes.
- Saque el adaptador de red USB del enchufe:
  - antes de limpiar la lámpara despertador,
  - si claramente se produce un fallo durante su funcionamiento,
  - en caso de tormenta.
  - Tire siempre del adaptador USB, nunca del cable.
- No realice ninguna modificación en el artículo. Realice las reparaciones únicamente en un taller especializado, ya que los aparatos no reparados por personal especializado representan un peligro para el usuario.
- En caso de estar dañado el cable o el adaptador de red USB, debe desecharse el artículo y sustituirlo por otro del mismo tipo.

## Riesgo de lesiones

- Atención: existe riesgo de explosión debido a la incorrecta manipulación de las pilas. Las pilas no deben cargarse, reactivarse con otros medios, desmontarse, arrojarse al fuego o cortocircuitarse.
- Evite el contacto del líquido de las pilas con la piel, ojos y mucosas. En caso de contacto, debe limpiarse inmediatamente la zona afectada con agua limpia y acudir al médico sin pérdida de tiempo.

## Advertencia de daños materiales

- Proteja la lámpara despertador de la humedad, del polvo, de los golpes, de las temperaturas extremas y de la exposición directa al sol. Coloque el artículo exclusivamente en un espacio cerrado y seco.
- Saque las pilas de la lámpara despertador cuando estén gastadas o cuando no se vaya a usar durante un periodo prolongado. De este modo evitará los daños que pudieran producirse por una fuga del líquido de las pilas.
- No exponga las pilas a condiciones extremas, poniéndolas por ejemplo sobre radiadores o expuestas directamente al sol. ¡Riesgo elevado de derrame!
- Cuando sea necesario, limpie los contactos del aparato y de las pilas antes de colocarlas.
- Sustituya siempre todas las pilas.
- Coloque únicamente pilas del mismo tipo y no utilice juntas pilas de tipos diferentes o pilas usadas junto con otras nuevas.
- No realice ninguna modificación en el aparato. Realice las reparaciones únicamente en un taller especializado y tenga en cuenta las condiciones de la garantía.
- No conecte la antena de cable con ninguna otra antena. Tampoco intente conectar el aparato a una antena doméstica.
- En la parte inferior de la lámpara se encuentran las patas. Dado que las superficies de los muebles están hechas de materiales diferentes y se tratan con diferentes productos de limpieza, no puede excluirse totalmente que alguna de estas sustancias contenga componentes que afecten o ablanden las patas del aparato. En caso necesario coloque una base antideslizante bajo el aparato.
- No utilice nunca productos o medios de limpieza duros, ásperos o abrasivos para limpiar el aparato. Podría arañar las superficies.

## Material suministrado

---

- Lámpara despertador
- 2 pilas LR6 (AA)/1,5 V
- Cable USB
- Adaptador de red USB
- Manual de instrucciones

# Esto es lo que ofrece la lámpara despertador

- Un despertar natural y suave con una luz que va aumentando en intensidad
- Simulación de la salida del sol 30 minutos antes de la señal acústica
- Despertador mediante emisora de radio preseleccionada o mediante 6 sonidos naturales con volumen regulable y función repetición
- Recepción de radio FM (VHF) con búsqueda automática de emisoras
- Iluminación ambiente en 7 colores con intensidad de luz regulable (apropiado como lámpara de mesita de noche o como lámpara de lectura)
- Tiempo de desconexión regulable para la iluminación y/o la radio
- Pantalla LED con cuatro niveles de luminosidad
- Manejo mediante pulsadores y sensores táctiles
- Calendario perpetuo con indicación de fecha y día en varios idiomas

## Datos técnicos

Modelo:	Lámpara despertador CK 1718
Pilas:	2 x LR6 (AA)/1,5 V .....
Tensión de entrada	5 V/1 A (USB)
Adaptador de red USB:	Tensión de entrada: 230 V a 50/60 Hz, 400 mA Tensión de salida: 5 V/1 A (USB)
Consumo de potencia máximo:	5 W
Rango de frecuencias:	87,5 -108 MHz
Potencia acústica de salida:	1 W RMS
Dimensiones:	Ø 170 x 124 x 160 mm
Distribuidor:	Waagen-Schmitt GmbH Hammer Steindamm 27-29 22089 Hamburgo, Alemania

Nuestros productos se están desarrollando y mejorando continuamente. Por este motivo, cabe la posibilidad de que en cualquier momento pudiera haber cambios en el diseño o modificaciones técnicas.

# De un vistazo

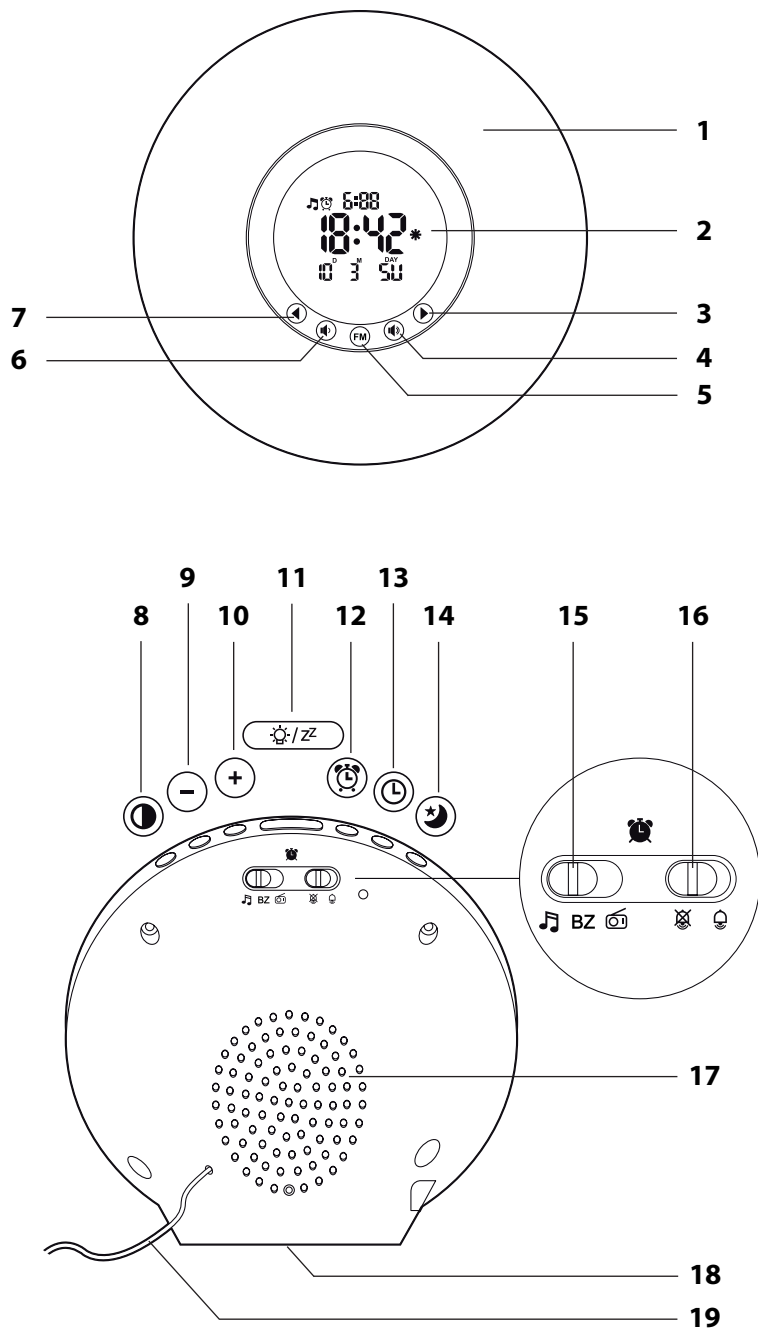

- 1 Dispositivo de iluminación
- 2 Pantalla
- 3 acceder a la siguiente emisora de radio guardada
- 4 subir el volumen
  - 5 ▪ conectar y desconectar la radio
  - 5 ▪ iniciar la búsqueda de emisoras
- 6 bajar el volumen
- 7 acceder a la anterior emisora de radio guardada
- 8 ajustar luminosidad de la pantalla
- 9 disminuir los valores mostrados en la pantalla (en modo ajuste)
- 10 aumentar los valores mostrados en la pantalla (en modo ajuste)
  - 11 ▪ conectar y desconectar la iluminación
  - 11 ▪ Función repetición
- 12 acceder al modo de ajuste para el despertador
- 13 acceder al modo de ajuste de hora y fecha
- 14 conectar y desconectar el temporizador de desconexión
- 15 Seleccionar fuente para despertador
- 16 conectar y desconectar la función despertador
- 17 Altavoz
- 18 Compartimento para las pilas
- 19 Antena FM de cable para la recepción de radio VHF

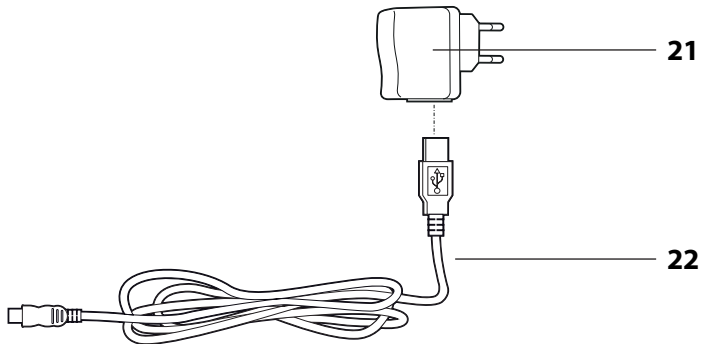
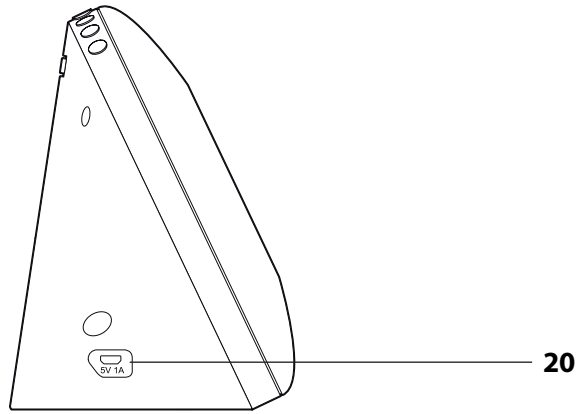

20 Conector para cable USB

21 Adaptador de red USB

22 Cable USB

Sin imagen:

- Manual de instrucciones
- 2 pilas LR6 (AA), 1,5 V

# Puesta en funcionamiento

El aparato puede funcionar con dos pilas LR6 (AA)/1,5 V o mediante la conexión USB.

## Funcionamiento con pilas



En el funcionamiento solo con pilas hay disponibles solo unas pocas funciones.

1. Presione ligeramente la lengüeta de cierre hacia la tapa del compartimento de las pilas y retírela.
2. Coloque 2 pilas del modo que se indica en la base del compartimento de las mismas. Preste atención a la polaridad correcta de las pilas (+/-).
3. Vuelva a colocar la tapa del compartimento de las pilas.

## Funcionamiento mediante USB

1. Introduzca un extremo del cable USB en la toma **5V1A**.
2. Introduzca el otro extremo en una toma USB (por ejemplo del ordenador) o utilice el adaptador de red USB suministrado para conectar el aparato a un enchufe.

## Ajustar la hora

En cuanto el aparato recibe alimentación, se oye un pitido y en la pantalla se visualiza "0:00". Cuando se conecta el aparato a una fuente mediante USB, se muestran además brevemente todos los colores uno tras otro.





Cuando pasan más de 30 segundos entre una pulsación de botón y otra, el proceso de ajuste finaliza automáticamente y hay que volver a repetirlo.

1. Mantenga pulsado el botón **Ⓢ**, hasta que en la pantalla aparezca "24 Hr" o "12 Hr".
2. Seleccione el formato de hora que desee con los botones **⊕** o **⊖**.



- Si selecciona el formato de 12 horas, las horas anteriores al mediodía se identificarán en la pantalla con «AM» y las posteriores con «PM».
- Si mantiene pulsado el botón **⊕** o **⊖**, los valores van avanzando más deprisa.









3. Pulse nuevamente **Ⓢ**, para confirmar la selección.  
En la pantalla parpadearán las horas.
4. Ajuste la hora actual con el botón **⊕** o **⊖**.

5. Pulse nuevamente , para confirmar la selección.  
En la pantalla parpadearán los minutos.
6. Realice los siguientes ajustes:
  - Minutos
  - Formato de fecha (día/mes o mes/día)
  - Año
  - Mes
  - Día
  - Idioma de la abreviatura del día de la semana «DAY»
7. Pulse finalmente en , para finalizar el proceso.

## Funcionamiento de la radio

---

### Escuchar la radio

1. Despliegue totalmente la antena de cable.
2. Pulse el botón , para conectar la radio.  
En la pantalla se muestra .
3. Después de conectar la radio por primera vez, mantenga pulsado el botón  varios segundos hasta que se inicie la búsqueda automática.
4. Si se encuentran emisoras con la suficiente potencia, se oyen brevemente y se muestra el número de la memoria, por ejemplo "P01". La búsqueda automática continúa hasta que se ha barrido todo el espectro de frecuencias. A continuación pueden reproducirse las emisoras que se han encontrado y memorizado.
5. Con los botones  o  se cambia a la emisora memorizada anterior o a la siguiente.
6. Ajuste el volumen deseado con los botones  (mas bajo) o  (más alto).
7. Toque brevemente en  para desconectar la radio.









### Mejorar la recepción de radio

- Intente recibir la emisora de radio en otra frecuencia iniciando una nueva búsqueda.
- Pruebe diferentes posiciones de la antena de cable.
- Seleccione otra ubicación para el aparato.



# Funciones como lámpara

## Iluminación y luz ambiente

1. Pulse  para encender la luz blanca.
2. Ajuste la intensidad deseada con los botones  o  (de "L 00" hasta "L 18").
3. Pulse nuevamente  para cambiar a la luz ambiente de colores.
4. Seleccione el color deseado con  ("C 1" a "C 8"). En "C 8" se produce un cambio de luz más lento y más permanente de los colores "C 1" a "C 7".
5. Ajuste la intensidad deseada de los colores seleccionados con los botones  o  (de "L 00" hasta "L 05").
6. Pulse  para volver a apagar la iluminación.

## Iluminación de la pantalla



Cuando el aparato funciona solo con pilas, en función lámpara solo se ilumina la pantalla durante un breve periodo. Pulse  para iluminar la pantalla durante 8 segundos.

Cuando se suministra corriente al aparato mediante el cable USB, la pantalla se ilumina fija.

- Pulse varias veces  para seleccionar los distintos niveles de iluminación de la pantalla.



La iluminación de la pantalla solo puede cambiarse cuando no hay conectada ninguna luz o está encendida la luz blanca. No funciona con luces de colores ("C 1" a "C 8").



## Uso del temporizador de apagado (auto-apagado)

Tras un tiempo ajustable se desconecta automáticamente la iluminación, la radio o ambas, dependiendo de las funciones que estén activas.

1. Encienda la radio, la lámpara o ambas.
2. Pulse varias veces el botón , para seleccionar la el tiempo que desee. Puede elegir entre 15 - 30 - 45 - 60 minutos y "OFF" (desconectado).

Transcurrido el tiempo seleccionado el aparato se desconecta automáticamente.





- Cuando el temporizador está activado, en la pantalla aparece  parpadeando.
- Si quiere volver a desactivar la función, seleccione "OFF" en vez de un tiempo.
- Mientras está el temporizador en funcionamiento, puede comprobar en cualquier momento cuanto tiempo queda para que se apague el aparato pulsando . Observe la indicación de la pantalla.

## Despertador



---

### Información general







- Puede elegir entre tres fuentes diferentes:
  - Sonidos naturales 
  - Zumbador 
  - Radio 
- El volumen del despertador puede ajustarse (salvo en el caso del zumbador).
- 30 minutos antes de la hora establecida se enciende la luz y simula la salida del sol. También puede despertarse con una luz ambiente de colores.
- Tiene la posibilidad de ajustar la intensidad de la luz en la simulación de la salida del sol o en la luz ambiente.





### Ajustar la hora de alarma y realizar otros ajustes













- Cuando pasan más de 30 segundos entre una pulsación de botón y otra, el proceso de ajuste finaliza automáticamente y hay que volver a repetirlo.
- Si mantiene pulsado el botón  o , los valores van avanzando más deprisa.
- Si además quiere luz con el despertador, seleccione alguno de los niveles de intensidad superiores a "L 00".

El aparato debe encontrarse en el modo normal de hora (no reproduciendo la radio).





1. Con el interruptor deslizante de la izquierda    en la parte posterior del aparato, seleccione la fuente deseada para el despertador.
2. Mantenga pulsado unos segundos el botón  hasta que parpadeen las horas del despertador.
3. Seleccione la hora de alarma deseada con los botones  o .

4. Pulse , para confirmar la selección.  
En la pantalla parpadearán los minutos del despertador.
5. Seleccione los minutos deseados con los botones  o .
6. Pulse , para confirmar la selección.  
El resto del procedimiento depende de la fuente seleccionada para el despertador.

### A) Si ha seleccionado los sonidos naturales

1. Elija el sonido natural que desee con el botón  o :  
1 - murmullo de agua, 2 - llamada de pájaro 3 - lluvia, 4 - rana, 5 - jungla, 6 - canto de pájaro
2. Pulse , para confirmar la selección.
3. Ajuste el volumen deseado del despertador con los botones  o   
(de "L 00" hasta "L 15").
4. Pulse , para confirmar la selección.
5. Con los botones  o , ajuste el color de luz del despertador que desee ("1" para blanco o "2" para colores)
6. Pulse , para confirmar la selección.  
Si ha seleccionado "1":
  - Seleccione la intensidad que desee para despertarse ("L 00" a "L 18").
 Si ha seleccionado "2":
  - Seleccione el color que desee para despertarse ("L 1" a "L 8").
  - Pulse .
  - Seleccione la intensidad que desee para despertarse ("L 00" a "L 05").
7. Pulse , para finalizar los ajustes.







### B) Si ha seleccionado el zumbador

1. Con los botones  o , ajuste el color de luz del despertador que desee ("1" para blanco o "2" para colores)
2. Pulse , para confirmar la selección.  
Si ha seleccionado "1" (blanco):
  - Seleccione la intensidad que desee para despertarse ("L 00" a "L 18").
 Si ha seleccionado "2" (de colores):
  - Seleccione el color que desee para despertarse ("L 1" a "L 8").
  - Seleccione la intensidad que desee para despertarse ("L 00" a "L 05").
3. Pulse , para finalizar los ajustes.





## C) Si ha seleccionado la radio





Cuando se utiliza la radio como despertador, se emplea la última emisora que se ha escuchado.

1. Ajuste el volumen deseado del despertador con los botones  o  (de "L 00" hasta "L15").
2. Con los botones  o , ajuste el color de luz del despertador que desee ("1" para blanco o "2" para colores)
3. Pulse , para confirmar la selección.  
Si ha seleccionado "1" (blanco):
  - Seleccione la intensidad que desee para despertarse ("L 00" a "L 18").Si ha seleccionado "2" (de colores):
  - Seleccione el color que desee para despertarse ("L 1" a "L 8").
  - Pulse , para confirmar la selección.
  - Seleccione la intensidad que desee para despertarse ("L 00" a "L 05").
4. Pulse , para finalizar los ajustes.

## Activar función despertador

- Coloque el interruptor desplazable de la parte posterior del aparato en .  
La función despertador está activa.  
En la pantalla se muestran el símbolo del despertador  y  (con despertador de sonidos naturales) o  (con la radio).









Si estando activada la función despertador, cambia la fuente con el interruptor desplazable   , se reproducirá dicha fuente durante 3 segundos.

## Despertarse

A la hora establecida, le despertará la fuente seleccionada, que irá aumentando en volumen según vaya pasando el tiempo.

Además, 30 minutos antes de la hora de alarma se encenderá la luz según los ajustes que haya seleccionado, e irá aumentando lentamente de intensidad.

## Interrumpir el despertador 24 horas

- Pulse uno de estos botones       para detener la alarma y apagar la iluminación.  
Pasadas 24 horas, la alarma sonará nuevamente.

## Función Autostop

Si no presiona ningún botón, la alarma y la luz se desconectarán automáticamente después de 30 minutos (zumbador: 2 minutos). Pasadas 24 horas, la alarma sonará nuevamente.



## Repetición de la alarma (función Snooze)

- Cuando oiga la señal de alarma, pulse una vez .

La señal de alarma cesa y en la pantalla parpadea Z<sup>Z</sup>. Después de 8 minutos, vuelve a conectarse el aparato y suena de nuevo el despertador.

Este proceso puede repetirse varias veces.

## Desconectar totalmente la función despertador

- Coloque el interruptor desplazable de la parte posterior del aparato en . Desaparece de la pantalla el símbolo del despertador  y la función despertador está desactivada.

## Limpieza

1. Saque el adaptador de red USB de la base.
2. Cuando sea necesario, limpie el aparato con un paño limpio ligeramente humedecido.

## Problema/Solución

Problema	Causa posible
Algunas funciones no están disponibles.	<ul style="list-style-type: none"> <li>▪ Ponga a funcionar el aparato con el cable USB suministrado para poder utilizar todas las funciones.</li> </ul>
Inmediatamente después de seleccionar y activar una hora de alarma la lámpara se ilumina.	<ul style="list-style-type: none"> <li>▪ La hora de alarma está en los siguientes 30 minutos. No hay ningún fallo. Para solucionarlo, seleccione para despertarse el nivel de intensidad de la luz "L 00" (función lámpara desactivada).</li> </ul>

## Declaración de conformidad

Por la presente, Waagen-Schmitt GmbH declara que la lámpara despertador CK 1718 cumple las directivas 2014/53/UE y 2011/65/UE.

El texto completo de la declaración de conformidad CE está disponible en la siguiente dirección de Internet: [www.ade-germany.de/doc](http://www.ade-germany.de/doc)

Esta declaración perderá su validez si se ha realizado una modificación en el artículo que no haya sido previamente autorizada por nuestra parte.

Hamburgo, abril de 2018  
Waagen-Schmitt GmbH



# Garantía

---

La empresa Waagen-Schmitt GmbH garantiza durante 2 años a partir de la fecha de compra, la eliminación de los defectos debidos a fallos de material o fabricación, mediante reparación o cambio del equipo.

En caso de solicitar la aplicación de la garantía, lleve el artículo a su distribuidor con el justificante de compra (explicando el motivo de la reclamación).

# Eliminación

---

## Eliminación del embalaje



Elimine el embalaje separando los materiales. Lleve el papel y cartón al contenedor de cartón y las láminas al de plásticos.

## Eliminación del artículo

Elimine el artículo conforme a la normativa correspondiente aplicable en su país.



### Los aparatos no deben eliminarse con la basura doméstica normal

El artículo debe ser eliminado de forma adecuada al final de su vida útil. Para ello, se deben reciclar las piezas del aparato y así evitar un daño al medio ambiente. Deposite el aparato antiguo en un punto de recogida de restos electrónicos o desechos reciclables.

Para más información, diríjase a su empresa de recogida de residuos o administración local.



### Las pilas y baterías no son residuos domésticos

Todas las pilas y baterías deben depositarse en los puntos de recogida del ayuntamiento, del distrito o en los comercios. De este modo, puede realizarse la eliminación de pilas y baterías de una forma respetuosa con el medio ambiente.



# Chère cliente, cher client,

Nous sommes ravis que vous ayez choisi un appareil de haute qualité de la marque ADE, qui allie des fonctions intelligentes à un design exceptionnel. Les années d'expérience de la marque ADE garantissent une haute technicité et une qualité éprouvée, pour un réveil du bon pied !

Nous vous souhaitons beaucoup de plaisir à l'usage de votre nouveau radio-réveil lumineux.

L'équipe ADE

## Généralités

---

### À propos de ce mode d'emploi



Ce mode d'emploi décrit l'utilisation conforme ainsi que les procédures d'entretien de l'article. Conservez ce manuel pour toute référence ultérieure. Si vous cédez l'article à une tierce personne, transmettez-lui également ce mode d'emploi.

Le non-respect de ce mode d'emploi peut entraîner des blessures ou endommager l'article.

### Légende



Ce symbole, associé au mot DANGER, prévient de blessures graves.



Ce symbole, associé au mot ATTENTION, prévient de blessures moyennes et légères.



Ce symbole, associé au mot AVERTISSEMENT, prévient de dommages matériels.



Ce symbole désigne des informations supplémentaires ainsi que des indications d'ordre général.



# Table des matières

---

Généralités .....	56
Utilisation conforme .....	58
Sécurité .....	58
Contenu de l'emballage .....	60
Fonctionnalités de votre Wake-Up Light .....	61
Caractéristiques techniques .....	61
Vue d'ensemble.....	62
Mise en marche .....	65
Alimentation par piles .....	65
Alimentation par câble USB .....	65
Régler l'heure .....	65
Mode radio .....	66
Écouter la radio .....	66
Améliorer la réception radio .....	66
Fonctions d'éclairage .....	67
Éclairage et lumière d'ambiance.....	67
Rétroéclairage de l'écran.....	67
Utiliser le mode veille automatique (Auto off).....	67
Réveil.....	68
Généralités .....	68
Réglage de l'heure de réveil et autres réglages .....	68
Activer la fonction réveil.....	70
Au moment du réveil.....	70
Nettoyage .....	71
Problèmes/solutions.....	71
Déclaration de conformité .....	71
Garantie.....	72
Mise au rebut .....	72

## Utilisation conforme

---

- Cet appareil reçoit les stations FM et indique la date.
- Il offre différents sons de réveil et simule le lever du soleil et l'apparition de la lune avant de produire l'alarme sonore.
- L'appareil dispose en outre d'un éclairage d'ambiance de différentes couleurs et différentes intensités lumineuses.
- Le radio-réveil lumineux est uniquement conçu pour un usage privé, en intérieur, dans un lieu sec.

## Sécurité

---

- Cet appareil peut être utilisé par des enfants dès l'âge de 8 ans ainsi que par des personnes aux capacités physiques, sensorielles ou mentales limitées ou de peu d'expérience et/ou de connaissances si ceux-ci sont sous surveillance ou ont été instruits de l'utilisation conforme de l'article et comprennent les risques qui en découlent.
- L'appareil doit être tenu à l'écart des enfants de moins de 8 ans.
- Le nettoyage et l'entretien ne doivent pas être réalisés par des enfants, à moins qu'ils aient 8 ans révolus et soient sous surveillance.
- Les enfants doivent être surveillés afin de s'assurer qu'ils ne jouent pas avec l'appareil.
- Le radio-réveil lumineux ne doit pas être plongé dans l'eau ou un quelconque autre liquide. Risque d'électrocution ! Le radio-réveil lumineux ne doit par conséquent pas être employé à proximité des sources d'humidité telles qu'un lavabo.
- Utilisez uniquement l'adaptateur secteur USB fourni, lorsque vous souhaitez brancher l'appareil sur le secteur, et ne remplacez celui-ci que par un adaptateur du même type.

## DANGER pour les enfants

- Les piles peuvent être dangereuses pour la santé en cas d'ingestion. Veuillez par conséquent conserver le radio-réveil lumineux hors de la portée des jeunes enfants. En cas d'ingestion d'une pile, sollicitez immédiatement une aide médicale.
- Tenez les enfants éloignés des matériaux d'emballage et des petits éléments faisant partie du contenu de l'emballage. Il existe un risque d'étouffement en cas d'ingestion.

## Risque d'électrocution

- Branchez l'appareil sur une prise adaptée (si vous souhaitez alimenter le radio-réveil lumineux sur le secteur) au moyen de l'adaptateur secteur USB fourni. La tension de la prise doit correspondre à celle indiquée dans la section « Caractéristiques techniques ».
- Veillez à ce que la prise demeure facilement accessible pour pouvoir rapidement débrancher l'adaptateur secteur USB en cas de besoin.
- L'appareil et son adaptateur secteur USB ne doivent pas être utilisés s'ils ont été endommagés.
- L'adaptateur secteur USB ne doit pas être recouvert (par ex. par des rideaux, journaux, etc.) et ne doit pas être confiné. L'adaptateur secteur USB peut devenir chaud.
- Déroulez le câble USB totalement avant de le brancher. Faites attention à ce que des rebords tranchants ou des objets chauds n'endommagent pas le câble.
- Débranchez l'adaptateur secteur USB :
  - avant de nettoyer le radio-réveil lumineux,
  - si un dysfonctionnement évident survient pendant le branchement,
  - en cas d'orage.
  - Saisissez toujours la fiche USB et ne tirez pas sur le câble.
- N'entreprenez aucune modification sur l'appareil. Confiez exclusivement les réparations à un atelier spécialisé, car des réparations non conformes représentent un danger pour l'utilisateur.
- En cas d'endommagement du câble USB ou de l'adaptateur secteur USB, ceux-ci devront être dûment jetés et remplacés par un article du même type.

## Risque de blessures

- Attention : Risque d'explosion en cas de manipulation non conforme des piles. Les piles ne doivent pas être chargées, réactivées avec d'autres moyens, démontées, jetées au feu ou court-circuitées.
- Évitez que le liquide des piles n'entre en contact avec la peau, les yeux et les muqueuses. En cas de contact, rincez immédiatement les zones concernées avec de l'eau claire et consultez immédiatement un médecin.

## Remarque sur les dangers matériels

- Protégez le radio-réveil lumineux de l'humidité, de la poussière, des coups, des températures extrêmes et de la lumière directe du soleil. Ne placez l'article que dans un lieu fermé et sec.
- Retirez les piles de l'appareil lorsque celles-ci sont usées ou si vous envisagez de ne pas utiliser l'appareil pendant un certain temps. Vous éviterez ainsi les dommages qui pourraient résulter d'une fuite des piles.
- N'exposez pas les piles à des conditions extrêmes, en les conservant par exemple sur une source de chaleur ou à la lumière directe du soleil. Risque accru de fuite pour les piles !
- Si nécessaire, nettoyez les bornes des piles et les contacteurs de l'appareil avant l'insertion.
- Changez toujours toutes les piles en même temps.
- N'employez que des piles d'un même type, ne mélangez pas des types de piles différents, ni des piles usées et des piles neuves.
- N'apportez aucune modification à l'appareil. Confiez exclusivement les réparations à un atelier spécialisé et respectez les conditions de garantie.
- Ne reliez pas le fil d'antenne à une autre antenne. N'essayez pas non plus de brancher l'appareil à l'antenne de votre habitation.
- Le radio-réveil lumineux est pourvu de pieds sur sa face inférieure. Comme les surfaces des meubles sont de plusieurs matériaux et doivent être traités avec différents produits d'entretien, il n'est pas totalement exclu que certains de ces matériaux contiennent des composants qui attaquent et ramollissent les pieds de l'appareil. Placez éventuellement une surface antidérapante sous l'appareil.
- N'utilisez jamais de produits nettoyants corrosifs, agressifs ou récurants pour nettoyer l'appareil. Cela pourrait rayer les surfaces.

## Contenu de l'emballage

---

- Wake-Up Light (radio-réveil lumineux)
- 2 piles LR6 (AA)/1,5 V
- Câble USB
- Adaptateur secteur USB
- Mode d'emploi

# Fonctionnalités de votre Wake-Up Light

---

- Fonction réveil naturel et doux avec intensité lumineuse progressive
- Simulation du lever du soleil 30 minutes avant l'alarme sonore
- Radio-réveil avec station radio préprogrammée ou réveil par 6 sons issus de la nature, avec intensité sonore réglable et fonction répétition (snooze)
- Réception radio FM avec recherche automatique des stations
- Éclairage d'ambiance en 7 couleurs avec intensité lumineuse réglable (sert également de veilleuse ou de lampe de lecture)
- Mode veille automatique programmable pour l'éclairage et/ou la radio
- Écran LED à 4 degrés de luminosité
- Commande par boutons et touches tactiles
- Calendrier perpétuel avec affichage de la date et du jour dans plusieurs langues au choix

## Caractéristiques techniques

---

Modèle :	Wake-Up Light CK 1718
Pile :	2x LR6 (AA)/1,5 V .....
Tension d'entrée :	5 V/1 A (USB)
Adaptateur secteur USB :	Tension d'entrée : 230 V ~, 50/60 Hz, 400 mA Tension de sortie : 5 V/1A (USB)
Consommation électrique max. :	env. 5 W
Plage de fréquence :	87,5 -108 MHz
Puissance de sortie audio :	1 W RMS
Dimensions :	Ø 170 x 124 x 160 mm
Distributeur :	Waagen-Schmitt GmbH Hammer Steindamm 27-29 22089 Hamburg - Allemagne

Nos produits font l'objet de développements et d'améliorations continuels. Pour cette raison, des modifications de design et des modifications techniques peuvent survenir à tout moment.

# Vue d'ensemble

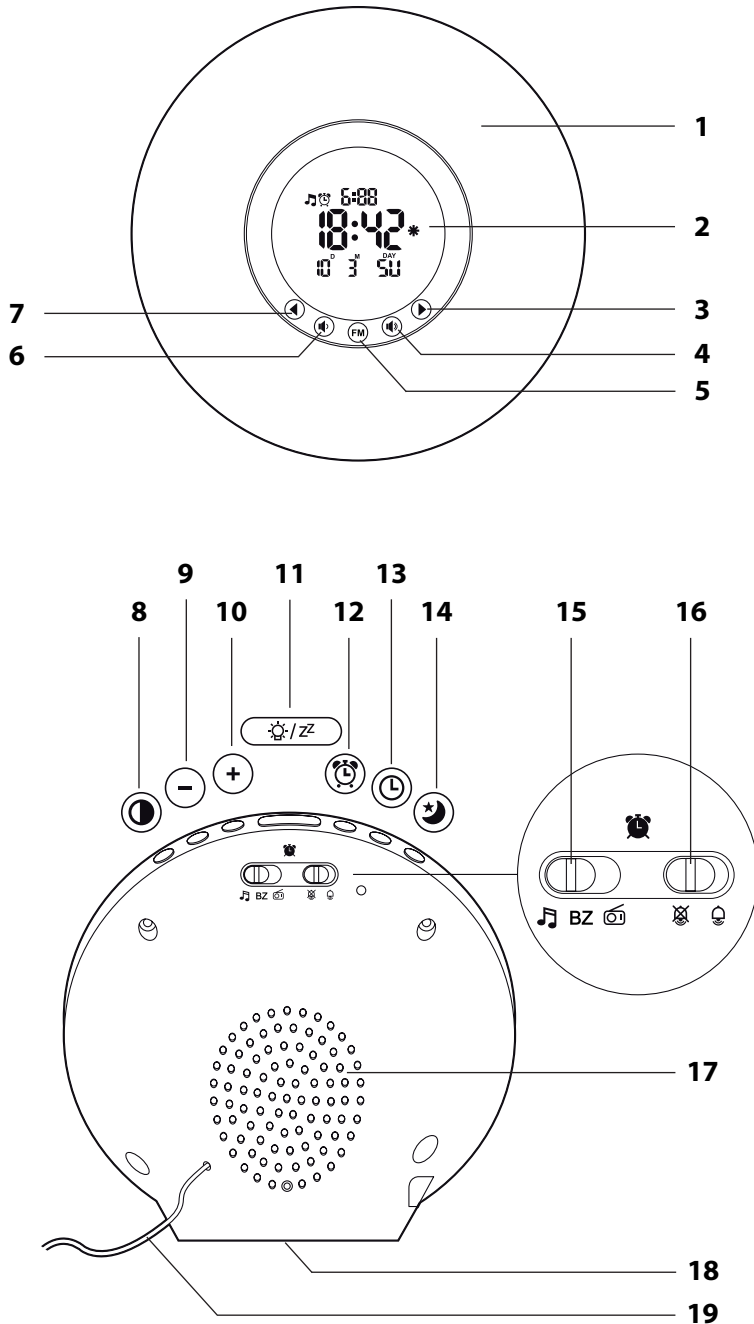

- 1 Anneau lumineux
- 2 Écran
- 3 Passer à la station radio suivante
- 4 Augmenter le volume
- 5
  - Allumer et éteindre la radio
  - Lancer le processus de recherche des stations radio
- 6 Baisser le volume
- 7 Passer à la station radio précédente
- 8 Régler la luminosité de l'écran
- 9 Réduire les valeurs affichées à l'écran (en mode réglage)
- 10 Augmenter les valeurs affichées à l'écran (en mode réglage)
- 11
  - Allumer et éteindre l'éclairage
  - Fonction « snooze »
- 12 Passer au mode réglage du réveil
- 13 Passer au mode réglage de l'heure et de la date
- 14 Activer et éteindre le mode veille automatique
- 15 Choisir le son de réveil
- 16 Allumer/éteindre la fonction réveil
- 17 Haut-parleur
- 18 Compartiment à piles
- 19 Fil d'antenne FM pour la réception des stations radio FM

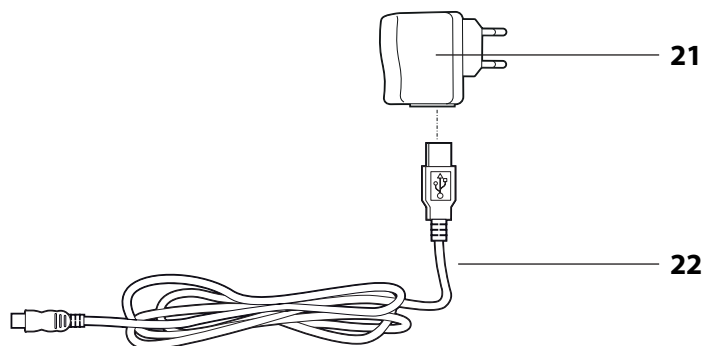
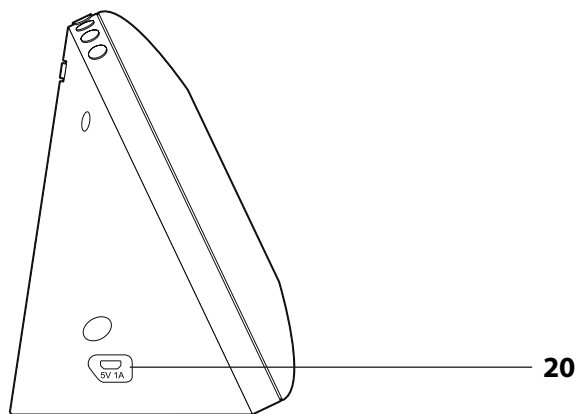

20 Prise de branchement pour le câble USB

21 Adaptateur secteur USB

22 Câble USB

Sans illustration :

- Mode d'emploi
- 2 piles LR6 (AA), 1,5 V



# Mise en marche

L'appareil peut être alimenté par deux piles LR6 (AA)/1,5 V ou grâce à l'interface USB.

## Alimentation par piles



L'alimentation par piles ne permet pas d'utiliser toutes les fonctions de l'appareil.

1. Poussez la languette de fermeture vers le couvercle du compartiment à piles et retirez le couvercle.
2. Introduisez 2 piles de la manière indiquée sur le fond du compartiment. Veillez à la bonne polarité des piles (+/-).
3. Repositionnez le couvercle du compartiment à piles.

## Alimentation par câble USB



1. Branchez une extrémité du câble USB dans la prise **5V1A**.
2. Branchez l'autre extrémité dans une prise USB (par ex. celle d'un ordinateur) ou bien utilisez l'adaptateur secteur USB fourni pour brancher l'appareil sur une prise du secteur.

## Régler l'heure



Dès que l'appareil est alimenté, il produit des bips sonores et l'écran affiche « 0:00 ». Si l'appareil est branché sur une prise USB, l'appareil s'allume successivement dans les différentes couleurs disponibles.







Si, pendant le réglage, il s'écoule plus de 30 secondes entre l'actionnement de deux touches ou boutons, le réglage prend automatiquement fin et devra être entrepris de nouveau.

1. Appuyez sur la touche  le temps nécessaire pour que l'écran indique « 24 Hr » ou « 12 Hr ».
2. Réglez le format horaire voulu grâce à la touche  ou .



- Si vous choisissez le format 12 heures, les heures d'avant midi seront désignées par « AM » et celles d'après midi par « PM ».
- Si vous maintenez enfoncée la touche  ou , le défilement des valeurs affichées s'accélère.









3. Appuyez de nouveau sur  pour confirmer le réglage.  
L'heure clignote à l'écran.
4. Réglez l'heure en appuyant sur la touche  ou .

5. Appuyez de nouveau sur  pour confirmer le réglage.  
Les minutes clignotent à l'écran.
6. Procédez ensuite aux réglages suivants :
  - Minutes
  - Format de la date (jour/mois ou mois/jour)
  - Année
  - Mois
  - Jour
  - Langue des abréviations des jours de la semaine « DAY »
7. Finissez en appuyant sur  pour terminer le processus.

## Mode radio

---

### Écouter la radio









1. Déroulez totalement l'antenne.
2. Appuyez sur la touche  pour allumer la radio.  
L'écran affiche «  ».
3. Suite à la mise en marche, appuyez sur la touche  plusieurs secondes pour démarrer le processus de recherche automatique.
4. Dès qu'une station suffisamment claire a été trouvée, celle-ci est diffusée et sa place en mémoire s'affiche, par ex. « P01 ». La recherche continue ensuite automatiquement jusqu'à la fin de la bande de fréquences. La première station trouvée et enregistrée est alors celle qui sera diffusée.
5. Passez d'une station à une autre grâce aux touches  et .
6. Réglez le volume sonore avec les touches  (moins fort) et  (plus fort).
7. Tapez brièvement sur la touche  pour éteindre la radio.

### Améliorer la réception radio

- Essayez de recevoir la station radio sous une autre fréquence en recommençant un processus de recherche.
- Variez la position de l'antenne.
- Choisissez si besoin un autre emplacement pour l'appareil.

# Fonctions d'éclairage

## Éclairage et lumière d'ambiance

1. Appuyez sur  pour allumer la lumière blanche.
2. Réglez la luminosité voulue (entre « L 00 » et « L 18 ») à l'aide des touches  et .
3. Appuyez de nouveau sur  pour passer à l'éclairage d'ambiance couleur.
4. Choisissez la couleur voulue (de « C 1 » à « C 8 ») à l'aide de la touche . Le réglage « C 8 » donne lieu à une alternance lente et régulière des couleurs C 1 à C 7.
5. Réglez la luminosité (entre « L 00 » et « L 05 ») de la couleur choisie à l'aide des touches  et .
6. Appuyez de nouveau sur  pour éteindre l'éclairage d'ambiance.

## Rétroéclairage de l'écran



Lorsque l'appareil est alimenté par piles, la fonction de rétroéclairage est uniquement limitée au rétroéclairage bref. Appuyez sur la touche  pour allumer l'écran environ 8 secondes.

Lorsque l'appareil est alimenté par le câble USB, l'écran est rétroéclairé en permanence.

- Appuyez autant de fois que vous en aurez besoin sur  pour régler le niveau de luminosité du rétroéclairage.



La luminosité de l'écran est réglable uniquement lorsqu'aucun autre éclairage de l'appareil n'est en marche. Il ne fonctionne pas lorsque l'éclairage couleur (« C 1 » et « C 8 ») est activé.



## Utiliser le mode veille automatique (Auto off)

Après une durée paramétrable, l'éclairage, la radio ou les deux s'éteignent automatiquement, suivant les fonctions qui étaient en marche.

1. Allumez la radio, l'éclairage ou les deux.
2. Appuyez autant de fois que nécessaire sur la touche  pour choisir la durée voulue. Choix possibles : 15, 30, 45, 60 minutes et « OFF » (éteint).

Une fois que la durée déterminée s'est écoulée, l'appareil s'éteint automatiquement.



- Lorsque le minuteur de veille est activé,  clignote à l'écran.
- Si vous souhaitez désactiver la fonction, choisissez l'option « OFF » à la place d'une durée chiffrée.
- Pendant que le minuteur de veille est actif, vous pouvez vérifier le temps restant avant que l'appareil s'éteigne automatiquement en appuyant sur  à n'importe quel moment. Observez l'affichage sur l'écran.

# Réveil

---

## Généralités

- Vous pouvez choisir parmi trois options de réveil différentes pour vous faire réveiller :
  - Sons de la nature 🎵
  - Buzzer BZ
  - Radio 📻
- Le volume sonore des sons de réveil est réglable (sauf pour le buzzer).
- 30 minutes avant l'heure du réveil programmée, le radio-réveil lumineux s'allume pour simuler le lever du soleil. En variante, vous pouvez aussi choisir de vous faire réveiller par une lumière d'ambiance colorée.
- La luminosité de la simulation du lever du soleil et de la lumière d'ambiance est réglable.

## Réglage de l'heure de réveil et autres réglages



- Si, pendant le réglage, il s'écoule plus de 30 secondes entre l'actionnement de deux touches ou boutons, le réglage prend automatiquement fin et devra être entrepris de nouveau.
- Si vous maintenez enfoncée la touche  $\oplus$  ou  $\ominus$ , le défilement des valeurs affichées s'accélère.
- Si vous souhaitez annuler la lumière de réveil, choisissez le niveau de luminosité « L 00 » lors de l'étape suivante de réglage de l'éclairage.

L'appareil doit se trouver en mode normal d'indication de l'heure (radio éteinte).

1. Choisissez le son de réveil en faisant coulisser le bouton gauche 🎵 BZ 📻 situé au dos de l'appareil.
2. Maintenez quelques secondes la touche  $\text{Ⓜ}$  enfoncée jusqu'à ce l'affichage de l'heure de réveil clignote.
3. Réglez le chiffre des heures pour l'heure de réveil voulue avec les touches  $\oplus$  et  $\ominus$ .
4. Appuyez sur  $\text{Ⓜ}$  pour confirmer.  
Le chiffre des minutes clignotera alors à l'écran.
5. Réglez le chiffre des minutes pour l'heure de réveil voulue avec les touches  $\oplus$  et  $\ominus$ .
6. Appuyez sur  $\text{Ⓜ}$  pour confirmer.  
Les réglages qui suivront dépendront du son de réveil choisi.

## A) Si vous avez choisi des sons issus de la nature 🎵 :

1. Choisissez le son du réveil avec les touches  $\oplus$  et  $\ominus$  :  
**1** - Bruissement d'eau, **2** - Cri d'oiseau **3** - Pluie, **4** - Croassements, **5** - Bruits de la jungle, **6** - Gazouillis d'oiseaux
2. Appuyez sur  $\text{OK}$  pour confirmer.
3. Réglez le volume sonore du réveil au moyen des touches  $\oplus$  et  $\ominus$  (entre « L 00 » et « L 15 »).
4. Appuyez sur  $\text{OK}$  pour confirmer.
5. Réglez la couleur de la lumière de réveil à l'aide des touches  $\oplus$  et  $\ominus$  (« 1 » pour lumière blanche, ou « 2 » pour lumière colorée).
6. Appuyez sur  $\text{OK}$  pour confirmer.  
 Si vous avez choisi « 1 » :
  - Réglez la luminosité voulue au réveil (entre « L 00 » et « L 18 »).
 Si vous avez choisi « 2 » :
  - Réglez la couleur voulue au réveil (entre « C 1 » et « C 8 »).
  - Appuyez sur  $\text{OK}$ .
  - Réglez la luminosité voulue au réveil (entre « L 00 » et « L 05 »).
7. Appuyez sur  $\text{OK}$  pour terminer le réglage.

## B) Si vous avez choisi le buzzer BZ :

1. Réglez la couleur de la lumière de réveil à l'aide des touches  $\oplus$  et  $\ominus$  (« 1 » pour lumière blanche, ou « 2 » pour lumière colorée).
2. Appuyez sur  $\text{OK}$  pour confirmer.  
 Si vous avez choisi « 1 » (lumière blanche) :
  - Réglez la luminosité voulue au réveil (entre « L 00 » et « L 18 »).
 Si vous avez choisi « 2 » (lumière colorée) :
  - Réglez la couleur voulue au réveil (entre « C 1 » et « C 8 »).
  - Réglez la luminosité voulue au réveil (entre « L 00 » et « L 05 »).
3. Appuyez sur  $\text{OK}$  pour terminer le réglage.

## C) Si vous avez choisi la radio 📻 :



La station radio qui s'allumera au réveil est celle qui aura été allumée en dernier lieu sur l'appareil.

1. Réglez le volume sonore du réveil au moyen des touches  $\oplus$  et  $\ominus$  (entre « L 00 » et « L 15 »).
2. Réglez la couleur de la lumière de réveil à l'aide des touches  $\oplus$  et  $\ominus$  (« 1 » pour lumière blanche, ou « 2 » pour lumière colorée).

3. Appuyez sur  pour confirmer.

Si vous avez choisi « 1 » (lumière blanche) :

– Réglez la luminosité voulue au réveil (entre « L 00 » et « L 18 »).

Si vous avez choisi « 2 » (lumière colorée) :

– Réglez la couleur voulue au réveil (entre « C 1 » et « C 8 »).

– Appuyez sur  pour confirmer.



– Réglez la luminosité voulue au réveil (entre « L 00 » et « L 05 »).

4. Appuyez sur  pour terminer le réglage.



## Activer la fonction réveil

– Faites passer le bouton droit au dos de l'appareil sur .

La fonction réveil est alors activée.

L'écran indique le symbole du réveil  ainsi que  (pour l'option « son de la nature ») ou  (pour l'option « radio »).



Si vous modifiez le son de réveil au moyen du bouton  ou  tandis que la fonction réveil est activée, le nouveau son réglé sera émis pendant 3 secondes environ.

## Au moment du réveil

À l'heure de réveil établie, l'appareil se met en marche et l'intensité sonore augmente avec le temps.

De plus, 30 minutes avant l'alarme de réveil établie, la lumière de réveil choisie s'allume et devient de plus en plus intense.

## Désactiver l'alarme pendant 24 heures

– Appuyez sur l'une des touches suivantes       pour arrêter l'alarme et l'éclairage.

Après 24 heures, la sonnerie se redéclenchera.

## Fonction d'arrêt automatique

Si vous n'appuyez sur aucune touche, l'alarme et l'éclairage s'arrêteront automatique au bout de 30 minutes (pour le buzzer, au bout de 2 minutes). Après 24 heures, la sonnerie se redéclenchera.



## Répétition (fonction Snooze)

- Appuyez une fois sur  lorsque le signal de réveil se produit.

Le signal de réveil s'interrompra et l'écran indiquera Z<sup>Z</sup>. Après 8 minutes, l'appareil se rallumera et le réveil se redéclenchera.

Ce processus peut être répété plusieurs fois.

## Éteindre complètement la fonction réveil

- Faites passer le bouton droit au dos de l'appareil sur .  
Le symbole du réveil  et la fonction réveil seront désactivés.

## Nettoyage

1. Retirez l'adaptateur secteur USB de la station de base.
2. Essuyez l'appareil au besoin à l'aide d'un chiffon propre légèrement humide.

## Problèmes/solutions

Dysfonctionnement	Cause possible
Certaines fonctions ne peuvent pas être activées.	<ul style="list-style-type: none"> <li>▪ Branchez l'appareil au moyen du câble USB fourni pour pouvoir disposer de toutes les fonctions.</li> </ul>
Dès le réglage et l'activation d'une heure de réveil, l'éclairage de l'appareil s'allume.	<ul style="list-style-type: none"> <li>▪ L'heure de réveil réglée se situe dans les 30 minutes à venir. Ceci n'est pas un défaut. Au besoin, réglez le niveau de luminosité au réveil sur « L 00 » (la fonction éclairage sera désactivée).</li> </ul>

## Déclaration de conformité

Waagen-Schmitt GmbH déclare par la présente que le produit Wake-Up Light CK 1718 correspond aux directives européennes 2014/53/UE et 2011/65/UE.

Le texte intégral de la Déclaration de conformité européenne est disponible à l'adresse [www.ade-germany.de/doc](http://www.ade-germany.de/doc).

Cette déclaration perd sa validité si l'article subit des modifications sans notre assentiment.

Hambourg, avril 2018  
Waagen-Schmitt GmbH



## Garantie

---

Waagen-Schmitt GmbH garantit la prise en charge gratuite, par des réparations ou par un échange, de tout dysfonctionnement résultant d'un défaut matériel ou de fabrication pendant 2 ans à compter de la date d'achat.

Dans le cas où vous souhaitez faire usage de cette garantie, veuillez remettre l'article ainsi que la preuve d'achat (en indiquant les raisons de votre réclamation) à votre revendeur.

## Mise au rebut

---

### Élimination de l'emballage



Éliminez les emballages de façon conforme. Jetez le papier et le carton avec les papiers de récupération, les plastiques dans les collecteurs de matières recyclables.

### Mise au rebut de l'article

Veuillez éliminer l'article selon les prescriptions en vigueur dans votre pays en matière de traitement des déchets.



#### **Les appareils électriques ne doivent pas être éliminés avec les déchets ménagers classiques**

À la fin de sa durée de vie, l'article doit être soumis à une élimination contrôlée. Ainsi, les matières utiles contenues dans l'appareil pourront être recyclées, avec un moindre impact sur l'environnement. Déposez l'appareil usagé dans un point de collecte pour les déchets électroniques ou dans un centre de recyclage.

Pour plus d'informations, adressez-vous à votre service de collecte local ou à votre municipalité.



#### **Les piles et batteries ne doivent pas être éliminées avec les déchets ménagers**

Toutes les piles et batteries doivent être déposées dans un point de collecte de votre localité ou rapportées à leur point d'achat. Les piles et batteries seront ainsi traitées dans le respect de l'environnement.





# Gentile cliente,

La ringraziamo per aver scelto un prodotto di alta qualità della ADE che unisce funzioni intelligenti e un design fuori dal comune. La pluriennale esperienza del marchio ADE garantisce un elevato standard tecnico e una qualità comprovata - per iniziare al meglio la giornata.

Vi auguriamo di trascorrere dei momenti meravigliosi!

Il Suo team ADE

## Informazioni generali

---

### Informazioni sulle presenti istruzioni per l'uso



Queste istruzioni per l'uso descrivono l'utilizzo sicuro e la cura del prodotto. Conservarle per eventuali consultazioni future. In caso di cessione del prodotto a terzi, consegnare anche le presenti istruzioni per l'uso.

La mancata osservanza delle istruzioni per l'uso può causare lesioni alle persone o danni al prodotto.

### Descrizione dei simboli



Questo simbolo accompagnato dalla parola PERICOLO mette in guardia contro il rischio di gravi lesioni.



Questo simbolo accompagnato dalla parola AVVERTENZA indica il rischio di lesioni di lieve o media entità.



Questo simbolo accompagnato dalla parola ATTENZIONE indica il rischio di danni alle cose.



Questo simbolo indica ulteriori informazioni o indicazioni generali.

# Indice dei contenuti

---

Informazioni generali.....	74
Destinazione d'uso.....	76
Sicurezza.....	76
Ambito della fornitura .....	78
Funzionalità della Wake-Up Light.....	79
Dati tecnici .....	79
Descrizione .....	80
Messa in funzione.....	83
Funzionamento a batteria .....	83
Funzionamento tramite USB.....	83
Impostazione dell'orario.....	83
Funzionamento Radio.....	84
Ascolto della radio .....	84
Ottimizzazione della ricezione radio .....	84
Funzioni di illuminazione.....	85
Illuminazione e luce d'atmosfera.....	85
Illuminazione del display.....	85
Utilizzo di Sleptimer (automatico).....	85
Sveglia .....	86
Informazioni generali .....	86
Impostazione dell'ora della sveglia e ulteriori impostazioni .....	86
Attivazione della funzione di sveglia .....	88
Risveglio .....	88
Pulizia.....	89
Risoluzione dei problemi.....	89
Dichiarazione di conformità .....	89
Garanzia .....	90
Smaltimento.....	90

## Destinazione d'uso

---

- Il dispositivo riceve le stazioni radio FM e visualizza la data.
- Il dispositivo offre diverse sorgenti per il risveglio e simulazioni di alba e tramonto prima dell'allarme acustico.
- Il dispositivo è inoltre dotato di illuminazione d'atmosfera in diversi colori e intensità di luce.
- La Wake-Up Light è progettata esclusivamente per l'uso privato in ambienti interni asciutti.

## Sicurezza

---

- Il presente dispositivo può essere utilizzato dai bambini dagli 8 anni in su, nonché da persone con menomazioni fisiche, mentali o sensoriali, o non dotate di adeguata conoscenza o esperienza, purché controllate o opportunamente informate sul corretto uso del dispositivo e sui rischi derivanti dal suo utilizzo.
- Il dispositivo deve essere tenuto lontano dai bambini di età inferiore a 8 anni.
- Pulizia e manutenzione del prodotto non devono essere affidate ai bambini, a meno che essi non abbiano più di 8 anni e siano opportunamente assistiti.
- Sorvegliare i bambini per evitare che giochino con l'apparecchio.
- La Wake-Up Light non deve essere immersa in acqua o altri liquidi. Pericolo di scosse elettriche! Pertanto non utilizzare la Wake-Up Light in prossimità di fonti umide come un lavandino.
- Utilizzare solamente l'alimentatore USB in dotazione se si desidera utilizzare il dispositivo mediante la rete elettrica e sostituirlo solo con uno dello stesso tipo.

## PERICOLO per i bambini

- L'ingestione delle batterie può costituire un pericolo mortale. Tenere la Wake-Up Light fuori dalla portata dei bambini piccoli. In caso di ingestione di una batteria, consultare immediatamente un medico.
- Tenere lontano dalla portata dei bambini il materiale di imballo e i componenti della fornitura di piccole dimensioni. In caso di ingestione sussiste il pericolo di soffocamento.

## Pericolo da elettricità

- Collegare il dispositivo (se si desidera utilizzare la Wake-Up Light mediante la rete elettrica) ad una presa di corrente correttamente installata con l'adattatore di alimentazione USB in dotazione, la cui tensione è conforme ai "Dati tecnici".
- Assicurarsi che la presa di corrente sia facilmente accessibile, in modo da poter scollegare rapidamente l'adattatore di alimentazione USB in caso di necessità.
- Non utilizzare la Wake-Up Light, se il dispositivo stesso o l'adattatore di alimentazione USB sono danneggiati.
- Non coprire l'adattatore di alimentazione USB con tende, giornali, ecc. e garantire una ventilazione adeguata. L'adattatore di alimentazione potrebbe surriscaldarsi.
- Svolgere completamente il cavo USB prima di effettuare il collegamento. In tal caso, fare attenzione che il cavo non sia danneggiato da spigoli appuntiti o fonti di calore.
- Scollegare l'adattatore di alimentazione USB dalla presa di corrente:
  - prima di eseguire la pulizia della Wake-Up Light,
  - se, durante il funzionamento, il dispositivo mostra di subire interferenze,
  - durante un temporale.
  - Tirare sempre afferrandolo dalla spina di alimentazione USB, non dal cavo.
- Non apportare nessuna modifica al dispositivo. Consentire solo riparazioni ad opera di laboratori specializzati, poiché eventuali riparazioni apportate in modo scorretto possono esporre a seri pericoli l'utente.
- Se il cavo USB o l'adattatore di alimentazione USB sono danneggiati, smaltirli e sostituirli con altri dello stesso tipo.

## Rischio di lesioni

- Attenzione: L'utilizzo improprio delle batterie può costituire un pericolo di esplosione. Le batterie non devono essere ricaricate, riattivate con altri mezzi, smontate, buttate nel fuoco o messe in cortocircuito.
- Evitare il contatto del liquido delle batterie con la pelle, gli occhi e le mucose. In caso di contatto con il liquido, lavare subito con acqua abbondante e consultare immediatamente un medico.

## Nota sui danni materiali

- Proteggere la Wake-Up Light da umidità, polvere, urti, temperature estreme e luce solare diretta. Collocare il prodotto solamente in un ambiente asciutto e chiuso.
- Rimuovere le batterie dalla Wake-Up Light, se queste sono esaurite o se il dispositivo non viene utilizzato per un periodo di tempo prolungato. In tal modo si eviteranno danni causati da eventuali perdite di liquido dalle batterie.
- Non sottoporre la batteria a temperature estreme, ad esempio conservandole vicino a termosifoni o alla luce diretta del sole. Serio rischio di fuoriuscita di liquido!
- Se necessario, pulire i contatti del dispositivo e le batterie prima di inserirle.
- Sostituire sempre tutte le batterie insieme.
- Utilizzare solo batterie dello stesso tipo, non utilizzare insieme tipi differenti di batterie o batterie nuove e usate.
- Non apportare nessuna modifica al dispositivo. Consentire solo riparazioni ad opera di laboratori specializzati, prestando attenzione a rispettare le condizioni di validità della garanzia.
- Non collegare l'antenna a filo con un'altra antenna. Inoltre, non tentare di collegare il dispositivo all'antenna domestica.
- Sul lato inferiore della Wake-Up Light sono presenti i piedini del dispositivo. Dal momento che le superfici dei mobili possono essere di materiali differenti e trattate con i più diversi prodotti per la pulizia, non è possibile escludere completamente la possibilità che tali materiali o prodotti contengano componenti in grado di danneggiare o ammorbidire i piedini della bilancia. Se necessario, mettere un tappetino antiscivolo sotto il dispositivo.
- Non utilizzare mai prodotti per la pulizia solidi, ruvidi, abrasivi o simili per pulire il dispositivo. In caso contrario, la superficie del dispositivo potrebbe essere graffiata.

## Ambito della fornitura

---

- Wake-Up Light
- 2 batterie LR6 (AA)/1,5 V
- Cavo USB
- Adattatore di alimentazione USB
- Istruzioni per l'uso

# Funzionalità della Wake-Up Light

---

- Risveglio naturale e delicato con un'intensità della luce che aumenta gradualmente
- Simulazione dell'alba 30 minuti prima dell'allarme acustico
- Sveglia con attivazione della suoneria attraverso stazioni radio preimpostate o 6 suoni della natura a volume regolabile e con funzione snooze
- Ricezione radio FM (UKW) con ricerca automatica delle stazioni
- Illuminazione d'atmosfera in 7 colori con intensità luminosa regolabile (adatta anche come lampada da comodino o da lettura)
- Timer di spegnimento automatico regolabile per l'illuminazione e/o la radio
- Display LED con quattro livelli di luminosità
- Comando tramite pulsanti e sensore tattile
- Calendario perpetuo con indicazione della data e dei giorni in diverse lingue

## Dati tecnici

---

Modello:	Wake-Up Light CK 1718
Batterie:	2x LR6 (AA)/1,5 V .....
Tensione in ingresso	5 V/1 A (USB)
Adattatore di alimentazione USB:	Tensione in ingresso: 230 V ~, 50/60 Hz, 400 mA Tensione in uscita: 5 V/1A (USB)
Assorbimento di potenza max.:	ca. 5 W
Ambito di frequenza:	87,5 -108 MHz
Potenza in uscita audio:	1 W RMS
Dimensioni:	Ø 170 x 124 x 160 mm
Distributore:	Waagen-Schmitt GmbH Hammer Steindamm 27-29 22089 Amburgo, Germania

I nostri prodotti sono costantemente sviluppati e perfezionati. Pertanto, modifiche tecniche e nel design sono possibili in qualsiasi momento.

# Descrizione

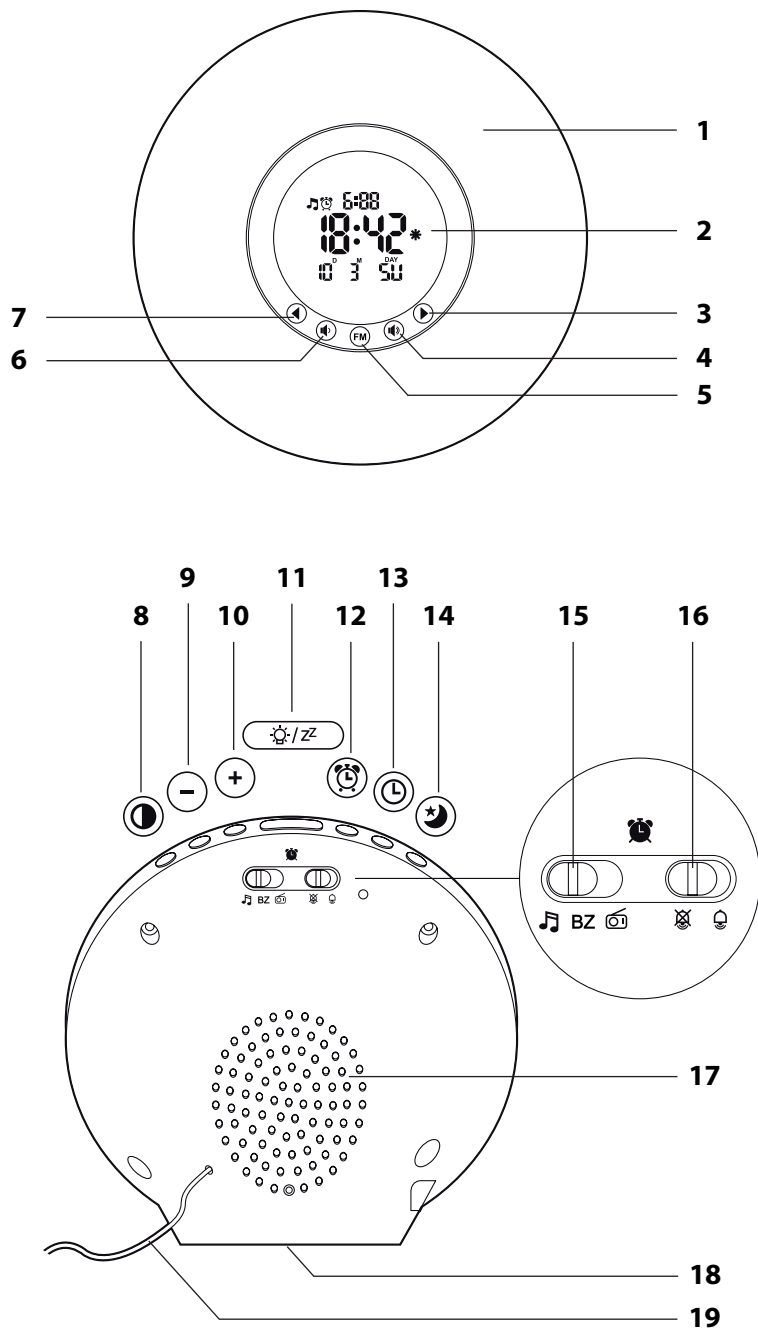



- 1 Apparecchio di illuminazione
- 2 Display
- 3 Selezione della successiva stazione radio memorizzata
- 4 Aumentare il volume
  - 5 ▪ Accensione/spegnimento della radio
  - 5 ▪ Avvio della ricerca delle stazioni
- 6 Ridurre il volume
- 7 Selezione della precedente stazione radio memorizzata
- 8 Regolazione della luminosità del display
- 9 Diminuzione dei valori visualizzati sul display (in modalità impostazione)
- 10 Aumento dei valori visualizzati sul display (in modalità impostazione)
  - 11 ▪ Accensione e spegnimento dell'illuminazione
  - 11 ▪ Funzione Snooze
- 12 Accesso alla modalità di impostazione per le impostazioni della sveglia
- 13 Accesso alla modalità di impostazione per le impostazioni dell'ora e della data
- 14 Attivazione e disattivazione del timer di spegnimento automatico
- 15 Selezione della sorgente della sveglia
- 16 Attivazione e disattivazione della sveglia
- 17 Altoparlante
- 18 Vano batterie
- 19 Antenna a filo FM per ricezione radio UKW

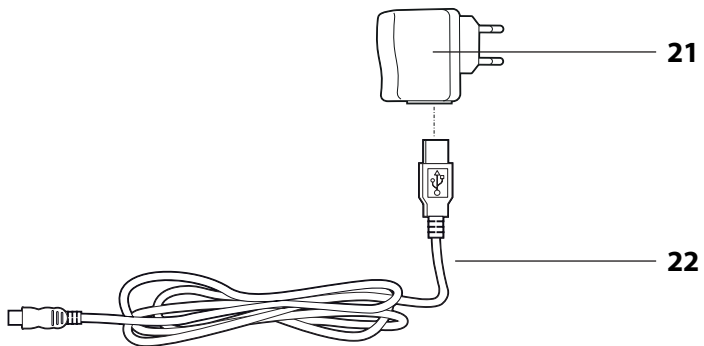
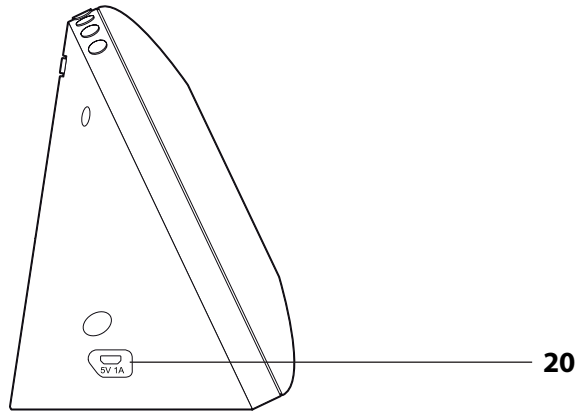

- 20 Porta di collegamento per cavo USB
- 21 Adattatore di alimentazione USB
- 22 Cavo USB

Senza illustrazione:

- Istruzioni per l'uso
- 2 Batterie di tipo LR6 (AA), 1,5 V

# Messa in funzione

È possibile utilizzare il dispositivo con due batterie LR6 (AA)/1,5 V o tramite l'interfaccia USB.

## Funzionamento a batteria



Con il funzionamento a batteria sono disponibili solo alcune funzioni.

1. Spingere la linguetta di bloccaggio del vano batteria verso il coperchio del vano batteria e rimuovere quest'ultimo.
2. Inserire 2 batterie come illustrato sul fondo del vano batterie. Rispettare la corretta polarità (+/-).
3. Fissare nuovamente il coperchio del vano batterie.

## Funzionamento tramite USB



1. Inserire un'estremità del cavo USB nella porta di collegamento **5V1A**.
2. Inserire l'altra estremità in una porta di collegamento USB (ad es. del PC) oppure utilizzare l'adattatore di alimentazione USB in dotazione per collegare il dispositivo a una presa di corrente.

## Impostazione dell'orario



Non appena il dispositivo viene alimentato, vengono emessi dei segnali acustici e sul display viene visualizzato "0:00". Inoltre, quando il dispositivo viene collegato a una fonte di alimentazione USB, tutti i colori vengono mostrati brevemente uno dopo l'altro.







Se si attendono più di 30 secondi circa tra una pressione e l'altra dei tasti, il processo di regolazione termina automaticamente e sarà necessario ripeterlo da capo.

1. Tenere premuto il tasto , finché sul display non viene visualizzato "24 Hr" o "12 Hr".
2. Mediante i tasti  o  impostare il formato orario desiderato.



- Se si sceglie il formato orario a 12 ore, sul display per le ore mattutine appare "AM" e per le ore pomeridiane appare "PM".
- Tenendo premuto il tasto  o , i valori visualizzati avanzano più rapidamente.









3. Premere di nuovo , per confermare l'impostazione.  
Sul display lampeggiano le ore.
4. Mediante il tasto  o  impostare l'ora corrente.

5. Premere di nuovo , per confermare l'impostazione.  
Sul display lampeggiano i minuti.
6. Eseguire le impostazioni seguenti:
  - Minuti
  - Formato della data (Giorno/Mese o Mese/Giorno)
  - Anno
  - Mese
  - Giorno
  - Lingua dell'abbreviazione del giorno della settimana "DAY"
7. Infine premere , per terminare la procedura.

## Funzionamento Radio

---

### Ascolto della radio









1. Svolgere completamente l'antenna a filo.
2. Premere il tasto , per accendere la Radio.  
Sul display apparirà .
3. Dopo la prima accensione tenere premuto il tasto  per alcuni secondi finché non viene avviata la ricerca automatica.
4. Se viene trovata una stazione con un segnale abbastanza forte, essa viene riprodotta brevemente e viene visualizzata la sua posizione di memoria, ad es. "P01". Successivamente, la ricerca continua automaticamente fino al superamento dell'intera gamma di frequenze. In seguito viene riprodotta la prima stazione trovata e memorizzata.
5. Mediante i tasti  o  selezionare la stazione radio memorizzata precedente o successiva.
6. Mediante i tasti  (più basso) o  (più alto) selezionare il livello di volume desiderato.
7. Premere brevemente di nuovo , per spegnere la radio.

### Ottimizzazione della ricezione radio

- Provare a ricevere la stazione radio su una frequenza diversa avviando una nuova ricerca
- Provare diverse posizioni dell'antenna a filo.
- Se necessario, scegliere un'altra collocazione per il dispositivo.

# Funzioni di illuminazione

## Illuminazione e luce d'atmosfera

1. Premere , per attivare l'illuminazione bianca.
2. Mediante i tasti  o  impostare la luminosità desiderata (da "L 00" a "L 18").
3. Premere di nuovo , per passare alla luce d'atmosfera colorata.
4. Mediante  selezionare il colore desiderato (da "C 1" a "C 8"). Con "C 8" si verifica un cambiamento lento e costante della luce dai colori "C 1" a "C 7".
5. Mediante il tasto  o  impostare la luminosità desiderata del colore selezionato (da "L 00" a "L 05").
6. Premere , per disattivare di nuovo l'illuminazione.

## Illuminazione del display



Se si utilizza l'apparecchio esclusivamente a batterie, è disponibile solo l'illuminazione di breve durata del display come funzione di illuminazione. Premere , per illuminare il display per ca. 8 secondi.

Quando il dispositivo viene alimentato tramite il cavo USB, il display viene illuminato in modo permanente.

- Premere più volte , per selezionare i diversi livelli di luminosità del display.



La luminosità del display può essere regolata solo quando non viene attivata alcuna luce o la luce bianca. Non funziona con la luce colorata (da "C 1" a "C 8").



## Utilizzo di Sleep timer (automatico)

Dopo un tempo impostabile, l'illuminazione, la radio o entrambe si spengono automaticamente a seconda delle funzioni attive.

1. Accendere la radio o la luce oppure entrambi.
2. Premere più volte il tasto , per selezionare il valore temporale desiderato. Per la selezione è possibile scegliere tra 15 - 30 - 45 - 60 minuti e "OFF" (disattivato).

Una volta trascorso il tempo impostato, il dispositivo si spegne automaticamente.



- Quando il timer è attivo, la schermata  è mostrata lampeggiante.
- Se si desidera disattivare nuovamente la funzione, selezionare "OFF" al posto di un valore temporale.
- Mentre il timer è in esecuzione, è possibile premere  per controllare in qualsiasi momento quanto tempo è necessario prima che l'unità si spenga automaticamente. Prestare attenzione alle indicazioni sul display.

# Sveglia

---

## Informazioni generali

- È possibile essere svegliati da tre diverse sorgenti di risveglio:
  - Suoni della natura 🎵
  - Buzzer BZ
  - Radio 📻
- Il volume delle sorgenti di risveglio è regolabile (non con il cicalino).
- 30 minuti prima dell'ora della sveglia impostata, la luce si accende e simula l'alba. In alternativa, è anche possibile essere svegliati da una luce d'atmosfera colorata.
- È possibile regolare la luminosità della simulazione dell'alba o della luce d'atmosfera autonomamente.





## Impostazione dell'ora della sveglia e ulteriori impostazioni













- Se si attendono più di 30 secondi circa tra una pressione e l'altra dei tasti, il processo di regolazione termina automaticamente e sarà necessario ripeterlo da capo.
- Tenendo premuto il tasto  $\oplus$  o  $\ominus$ , i valori visualizzati avanzano più rapidamente.
- Se non si desidera una luce di risveglio aggiuntiva, selezionare "L 00" come valore di luminosità predefinito nelle seguenti impostazioni della luce.

L'unità deve essere in modalità orologio normale (nessuna riproduzione radio).





1. Mediante l'interruttore a scorrimento sinistro 🎵 BZ 📻 sul retro del dispositivo, selezionare la sorgente di risveglio desiderata.
2. Tenere premuto il tasto  $\text{Ⓜ}$  per alcuni secondi, fino a quando l'indicazione dell'ora non appare l'orario della sveglia.
3. Mediante il tasto  $\oplus$  o  $\ominus$  impostare l'ora della sveglia desiderata.

4. Premere  per confermare l'impostazione.  
Sul display lampeggiano i minuti della sveglia.
5. Mediante il tasto  o  impostare i minuti della sveglia desiderati.
6. Premere  per confermare l'impostazione.  
La procedura successiva dipende dalla sorgente di risveglio selezionata.

### A) Sono stati selezionati i suoni della natura:

1. Mediante il tasto  o  selezionare il suono della natura desiderato:  
**1** - Gorgoglio, **2** - Richiamo di uccelli **3** - Pioggia, **4** - Rana, **5** - Giungla, **6** - Cinguettio
2. Premere  per confermare l'impostazione.
3. Mediante il tasto  o  impostare il volume della sveglia desiderato (da "L 00" a "L 15").
4. Premere  per confermare l'impostazione.
5. Mediante il tasto  o  impostare il colore desiderato della luce per il risveglio ("1" per la luce bianca o "2" per la luce colorata)
6. Premere  per confermare l'impostazione.  
Se è stato selezionato "1":
  - Impostare la luminosità desiderata al risveglio (da "L 00" a "L 18").
 Se è stato selezionato "2":
  - Impostare il colore desiderato al risveglio (da "C 1" a "C 8").
  - Premere .
  - Impostare la luminosità desiderata al risveglio (da "L 00" a "L 05").
7. Premere , per completare le impostazioni.







### B) È stato scelto il cicalino:

1. Mediante il tasto  o  impostare il colore desiderato della luce per il risveglio ("1" per la luce bianca o "2" per la luce colorata)
2. Premere  per confermare l'impostazione.  
Se è stato selezionato "1" (luce bianca):
  - Impostare la luminosità desiderata al risveglio (da "L 00" a "L 18").
 Se è stato selezionato "2" (luce colorata):
  - Impostare il colore desiderato al risveglio (da "C 1" a "C 8").
  - Impostare la luminosità desiderata al risveglio (da "L 00" a "L 05").
3. Premere , per completare le impostazioni.





## C) È stato selezionata la radio:





Come sorgente di risveglio tramite radio viene utilizzata l'ultima stazione radio che è stata riprodotta.

1. Mediante il tasto  o  impostare il volume della sveglia desiderato (da "L 00" a "L 15").
2. Mediante il tasto  o  impostare il colore desiderato della luce per il risveglio ("1" per la luce bianca o "2" per la luce colorata)
3. Premere  per confermare l'impostazione.  
Se è stato selezionato "1" (luce bianca):
  - Impostare la luminosità desiderata al risveglio (da "L 00" a "L 18").Se è stato selezionato "2" (luce colorata):
  - Impostare il colore desiderato al risveglio (da "C 1" a "C 8").
  - Premere  per confermare l'impostazione.
  - Impostare la luminosità desiderata al risveglio (da "L 00" a "L 05").
4. Premere , per completare le impostazioni.

## Attivazione della funzione di sveglia

- Impostare l'interruttore a scorrimento destro sul retro del dispositivo su .  
A questo punto la sveglia è attiva.  
Sul display viene visualizzato il simbolo della sveglia  e  (con i suoni della natura come sorgente di risveglio) o  (con la radio come sorgente di risveglio).









Se viene cambiata la sorgente di risveglio mediante l'interruttore a scorrimento  e  quando la funzione della sveglia è attivata, questa viene riprodotta brevemente per circa 3 secondi.

## Risveglio

All'ora impostata, l'utente verrà svegliato dalla sorgente di risveglio selezionata e il volume della sveglia aumenterà in base alla durata della suoneria.

Inoltre, 30 minuti prima della sveglia, la luce per il risveglio si accende in base alle impostazioni e poi lentamente diventa sempre più luminosa.

## Interruzione della radiosveglia per 24 ore

- Premere uno dei seguenti tasti      , per interrompere la sveglia e disattivare l'illuminazione.  
Suonerà nuovamente dopo 24 ore.



## Funzione di interruzione automatica

Se non viene premuto alcun tasto, la sveglia e la luce si disattivano automaticamente dopo circa 30 minuti (cicalino: 2 minuti). Suonerà nuovamente dopo 24 ore.



## Ripetizione della sveglia (funzione Snooze)

- Premere una volta , quando suona la sveglia.

Il segnale della sveglia viene arrestato e sul display lampeggia Z<sup>Z</sup>. Dopo 8 minuti, il dispositivo si accende di nuovo e ricomincia a suonare.

Questa azione può essere ripetuta più volte.

## Spegnimento completo della sveglia

- Impostare l'interruttore a scorrimento destro sul retro del dispositivo su .  
Il simbolo della sveglia  scompare dal display e la sveglia viene disattivata.

## Pulizia

1. Scollegare l'adattatore di alimentazione USB dalla stazione base.
2. Se necessario, pulire il dispositivo con un panno leggermente inumidito.

## Risoluzione dei problemi

Problema	Possibile causa
Alcune funzioni non sono disponibili.	<ul style="list-style-type: none"><li>▪ Utilizzare il cavo USB in dotazione per utilizzare tutte le funzioni del dispositivo.</li></ul>
Subito dopo l'impostazione e l'attivazione di un orario per la sveglia, la spia della Wake-Up Light si accende.	<ul style="list-style-type: none"><li>▪ L'ora della sveglia è entro i successivi 30 minuti. Nessun errore. Se necessario, come rimedio impostare il valore di luminosità predefinito al risveglio "L 00" (la funzione della luce è disattivata).</li></ul>

## Dichiarazione di conformità

Con la presente, Waagen-Schmitt GmbH dichiara che la Wake-Up Light CK 1718 è conforme alle direttive 2014/53/UE e 2011/65/UE.

Il testo completo della dichiarazione di conformità UE è disponibile al seguente indirizzo Internet: [www.ade-germany.de/doc](http://www.ade-germany.de/doc)

La presente dichiarazione perde ogni sua validità qualora al prodotto vengano apportate modifiche senza la nostra autorizzazione.

Amburgo, aprile 2018  
Waagen-Schmitt GmbH



# Garanzia

---

La ditta Waagen-Schmitt GmbH garantisce la riparazione o la sostituzione gratuita dell'unità per un periodo di 2 anni a partire dalla data di acquisto, nel caso di difetti di materiale o fabbricazione del prodotto.

A tale scopo, consegnare al rivenditore il prodotto e la prova di acquisto (citando i motivi del reclamo).

# Smaltimento

---

## Smaltimento dell'imballaggio



Smaltire l'imballaggio nella raccolta differenziata. Conferire il cartone nella raccolta della carta e la pellicola in quella del materiale riciclabile.

## Smaltimento del prodotto

Smaltire il prodotto secondo le norme vigenti nel proprio paese.



### **Il dispositivo non deve essere smaltito con i normali rifiuti domestici**

Al termine della sua vita utile, l'apparecchio deve essere smaltito in modo appropriato. In tal modo si rende possibile il riutilizzo del materiale riciclabile contenuto nell'apparecchio limitando l'impatto sull'ambiente. Smaltire l'apparecchio usato presso un centro di raccolta per rifiuti elettrici o un centro di riciclaggio.

Per ulteriori informazioni rivolgersi alla ditta di smaltimento locale o alla propria amministrazione comunale.



### **Le batterie e gli accumulatori non devono essere smaltiti con i rifiuti domestici**

Le batterie e gli accumulatori devono essere consegnati presso un centro di raccolta comunale o di quartiere, oppure presso il proprio rivenditore, al fine di garantire il loro smaltimento in modo rispettoso dell'ambiente.



# Szanowny Kliencie!

Zakupiony wysokiej jakości produkt marki ADE łączy w sobie inteligentne funkcje z wyjątkową stylistyką. Wieloletnie doświadczenie marki ADE gwarantuje wysoki techniczny standard i sprawdzoną jakość – by dobrze rozpocząć dzień.

Życzymy Państwu wielu wyśnionych chwil!

Zespół ADE

## Informacje ogólne

---

### O instrukcji



Niniejsza instrukcja obsługi zawiera opis bezpiecznej obsługi i pielęgnacji artykułu. Instrukcję obsługi należy przechowywać w celu jej późniejszego wykorzystania. Jeżeli produkt będzie przekazywany innej osobie, należy przekazać również tę instrukcję.

Nieprzestrzeganie instrukcji obsługi może spowodować obrażenia ciała lub uszkodzenie produktu.

### Objaśnienie znaków



Ten symbol w połączeniu ze słowem **NIEBEZPIECZEŃSTWO** ostrzega przed poważnymi obrażeniami ciała.



Ten symbol w połączeniu ze słowem **OSTRZEŻENIE** ostrzega przed obrażeniami ciała średniego i lekkiego stopnia.



Ten symbol w połączeniu ze słowem **WSKAZÓWKA** ostrzega przed stratami materialnymi.



Ten symbol oznacza dodatkowe informacje i ogólne wskazówki.

# Spis treści

---

Informacje ogólne .....	92
Użycie zgodne z przeznaczeniem .....	94
Bezpieczeństwo .....	94
Zakres dostawy .....	96
Wake-Up Light oferuje.....	97
Dane techniczne .....	97
W skrócie .....	98
Uruchomienie .....	101
Tryb zasilania bateriami .....	101
Zasilanie przez USB .....	101
Ustawienie godziny.....	101
Tryb radia.....	102
Słuchanie radia .....	102
Polepszanie odbioru radia.....	102
Funkcje światła .....	103
Oświetlenie i nastrojowe światło.....	103
Oświetlenie wyświetlacza.....	103
Korzystanie z funkcji SLEEPtimer (automatyczne wyłączenie).....	103
Budzenie .....	104
Informacje ogólne .....	104
Ustawianie godziny budzenia i inne ustawienia.....	104
Aktywacja funkcji budzenia .....	106
Budzenie .....	106
Czyszczenie .....	107
Usterka/środek zaradczy.....	107
Deklaracja zgodności .....	107
Gwarancja.....	108
Utylizacja .....	108

## Użycie zgodne z przeznaczeniem

---

- Urządzenie odbiera pasma radiowe VHF i wyświetla datę.
- Urządzenie oferuje różne źródła budzenia oraz symulację wschodu słońca i księżyca przed włączeniem akustycznego alarmu.
- Urządzenie posiada również nastrojowe oświetlenie w różnych kolorach i nasileniach światła.
- Wake-Up Light zostało opracowane wyłącznie do prywatnego użytku w suchych pomieszczeniach.

## Bezpieczeństwo

---

- To urządzenie może być używane przez dzieci w wieku do lat 8 oraz przez osoby z ograniczonymi zdolnościami fizycznymi, sensorycznymi lub mentalnymi bądź którym brakuje doświadczenia i/lub wiedzy tylko wtedy, gdy są nadzorowane lub przeszły przeszkolenie z zakresu bezpiecznego użytkowania urządzenia i zrozumiały wynikające z tego niebezpieczeństwa.
- Urządzenie należy trzymać z daleka od dzieci poniżej 8 roku życia.
- Dzieci nie mogą czyścić ani serwisować urządzenia, chyba że mają 8 lat lub więcej i są nadzorowane.
- Dzieci muszą być pod stałym nadzorem, aby zapewnić, że nie będą bawiły się urządzeniem.
- Wake-Up Light nie wolno zanurzać w wodzie lub w innych cieczach. Niebezpieczeństwo porażenia prądem! Z tego powodu nie należy używać Wake-Up Light w pobliżu źródeł wilgoci np. umywalki.
- Jeżeli urządzenie ma być zasilane z sieci elektrycznej, należy używać wyłącznie zasilacza sieciowego USB dostarczonego z urządzeniem lub zastąpić go zasilaczem tego samego typu.

## NIEBEZPIECZEŃSTWO dla dzieci

- Połączenie baterii stanowi zagrożenie dla życia. Z tego powodu Wake-Up Light należy przechowywać w miejscach niedostępnych dla małych dzieci. W przypadku połączenia baterii należy natychmiast zwrócić się o pomoc medyczną.
- Dzieci należy trzymać również z dala od opakowania i małych elementów znajdujących się w zakresie dostawy. Połączenie grozi uduszeniem.

## Niebezpieczeństwo spowodowane elektrycznością

- Podłączyć urządzenie (jeżeli Wake-Up Light ma być zasilane z sieci elektrycznej) za pomocą dostarczonego zasilacza sieciowego USB do poprawnie zainstalowanego gniazdka, w którym napięcie odpowiada „danym technicznym”.
- Zwrócić uwagę, aby gniazdko znajdowało się w miejscu dobrze dostępnym, by w razie potrzeby możliwe było szybkie wyciągnięcie zasilacza sieciowego USB.
- Nie używać Wake-Up Light, gdy urządzenie lub zasilacz sieciowy USB są uszkodzone.
- Nie zakrywać zasilacza sieciowego USB zasłonami, gazetami itp. i zapewnić odpowiednią wentylację. Zasilacz sieciowy może się nagrzewać.
- Rozwinąć całkowicie kabel USB przed wpięciem. Zwrócić przy tym uwagę, aby kabel nie został uszkodzony przez ostre krawędzie lub gorące przedmioty.
- Wyjąć zasilacz sieciowy USB z gniazdka:
  - przed czyszczeniem Wake-Up Light,
  - jeżeli podczas eksploatacji wystąpi widoczna usterka,
  - w razie burzy.
  - Zawsze chwycić za wtyczkę USB, nie ciągnąć za kabel.
- Nie modyfikować produktu. Naprawy zlecać tylko specjalistycznym zakładom, ponieważ niewłaściwie naprawiane urządzenia stanowią zagrożenie dla użytkownika.
- W przypadku uszkodzenia kabla USB lub zasilacza sieciowego USB usunąć części i zastąpić je produktami tego samego typu.

## Niebezpieczeństwo obrażeń ciała

- Uwaga: Zagrożenie wybuchem w przypadku nieprawidłowego obchodzenia się z bateriami. Baterii nie wolno ładować, reaktywować w inny sposób, rozkładać na części, wrzucać w ogień lub powodować ich zwarcia.
- Należy unikać kontaktu płynu baterii ze skórą, oczami czy śluzówką. W przypadku takiego kontaktu dane miejsca należy spłukać obficie czystą wodą i natychmiast udać się do lekarza.

## Informacja o uszkodach rzeczowych

- Chronić Wake-Up Light przed wilgocią, kurzem, wstrząsami, skrajnymi temperaturami i bezpośrednim nasłonecznieniem. Ustawić produkt wyłączenie w suchym i zamkniętym pomieszczeniu.
- Usunąć baterie z Wake-Up Light, gdy są wyczerpane lub urządzenie nie jest używane. W ten sposób unika się uszkodzeń, jakie mogą powstać na skutek wycieku.
- Nie narażać baterii na oddziaływanie skrajnych warunków np. poprzez składowanie ich na grzejnikach lub bezpośrednio w miejscach nasłonecznionych. Podwyższone niebezpieczeństwo wycieku!
- W razie potrzeby przed włożeniem należy wyczyścić styki baterii i urządzenia.
- Zawsze należy jednocześnie wymieniać wszystkie baterie.
- Stosować tylko baterie tego samego typu, nie używać różnych typów ani nie mieszać zużytych i nowych baterii.
- Nie modyfikować urządzenia. Naprawy zlecać tylko specjalistycznym zakładom i przestrzegać warunków gwarancji.
- Nie podłączać anteny przewodowej do innej anteny. Nie podłączać urządzenia do anteny domowej.
- Na spodzie Wake-Up Light znajdują się nóżki. Ponieważ powierzchnie podłóg składają się z najróżniejszych materiałów i można je czyścić różnymi środkami pielęgnacyjnymi, nie da się całkowicie wykluczyć, że niektóre z tych materiałów zawierają elementy, które niszczą i rozmiękczają nóżki. W razie potrzeby pod urządzenie należy położyć podkładkę antypoślizgową.
- W żadnym wypadku nie stosować silnych, rysujących lub ściernych środków czystości i tym podobnych do czyszczenia urządzenia. Może dojść bowiem do zarysowań powierzchni.

## Zakres dostawy

---

- Wake-Up Light
- 2x baterie LR6 (AA) / 1,5 V
- Kabel USB
- Zasilacz sieciowy USB
- Instrukcja obsługi



## Wake-Up Light oferuje

---

- Naturalne i łagodne budzenie rozjaśniającym się stopniowo światłem
- Symulację wschodu słońca 30 minut przed włączeniem alarmu akustycznego
- Budzik z alarmem w postaci ustawionej stacji radiowej lub 6 odgłosów natury z regulowaną głośnością i funkcją drzemki
- Odbiór radia FM (VHF) z automatycznym wyszukiwaniem stacji radiowych
- Nastrojowe oświetlenie w 7 kolorach z regulowanym nasileniem światła (odpowiednie również jako lampka nocna lub lampa do czytania)
- Regulowana funkcja Sleptimer – automatyczne wyłączenie oświetlenia i/lub radia
- Wyświetlacz LED z czterema stopniami jasności
- Obsługa za pomocą przycisków i czujnika dotyku
- Wieczny kalendarz z wyświetlaną datą i dniem w wielu językach

## Dane techniczne

---

Model:	Wake-Up Light CK 1718
Bateria:	2 x LR6 (AA)/1,5 V .....
Napięcie wejściowe	5 V / 1 A (USB)
Zasilacz sieciowy USB:	Napięcie wejściowe: 230 V ~, 50/60 Hz, 400 mA Napięcie wyjściowe: 5 V / 1 A (USB)
Maks. pobór mocy:	ok. 5 W
zakres częstotliwości:	87,5 -108 MHz
Moc wyjściowa dźwięku:	1 W RMS
Wymiary:	Ø 170 x 124 x 160 mm
Dystrybutor:	Waagen-Schmitt GmbH Hammer Steindamm 27-29 22089 Hamburg, Niemcy

Nasze produkty są stale rozwijane i usprawniane. Z tego powodu zawsze możliwe są zmiany w wyglądzie i zmiany techniczne.

# W skrócie

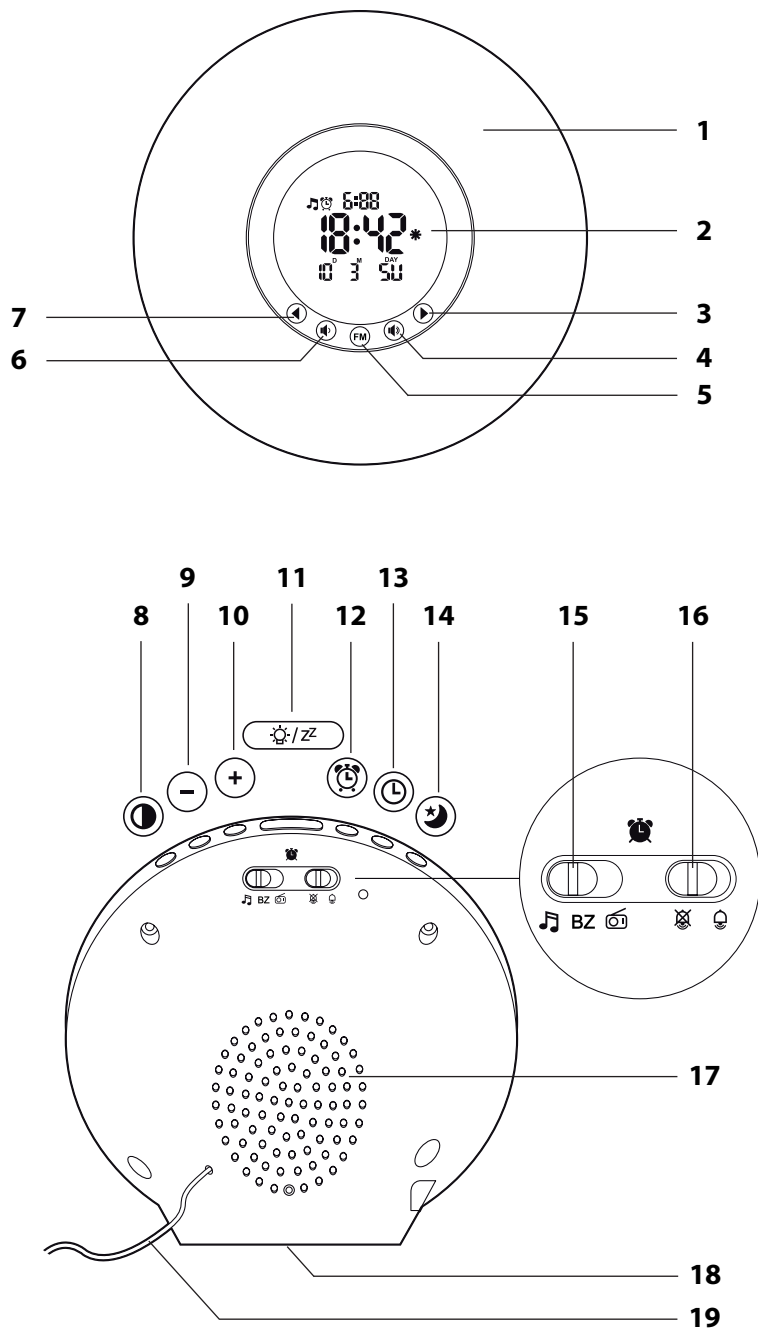

- 1 Obudowa światła
- 2 Wyświetlacz
- 3 przechodzenie do następnej zapisanej stacji radiowej
- 4 Zwiększanie głośności
  - 5 ▪ Włączanie i wyłączanie radia
  - 5 ▪ Rozpoczęcie wyszukiwania stacji radiowej
- 6 Zmniejszanie głośności
- 7 przechodzenie do zapisanych wcześniej stacji radiowych
- 8 Ustawienie jasności wyświetlacza
- 9 Zmniejszenie wartości widocznych na wyświetlaczu (w trybie ustawień)
- 10 Zwiększenie wartości widocznych na wyświetlaczu (w trybie ustawień)
  - 11 ▪ Włączanie i wyłączanie oświetlenia
  - 11 ▪ Funkcja drzemki
- 12 Przechodzenie do trybu ustawień budzika
- 13 Przechodzenie do trybu ustawień godziny i daty
- 14 Włączanie i wyłączanie funkcji Sleeptimer (automatyczne wyłączenie)
- 15 wybór źródła budzenia
- 16 Włączanie i wyłączanie funkcji budzenia
- 17 Głośnik
- 18 Kieszeń na baterie
- 19 Antena FM do odbioru stacji radiowych VHF

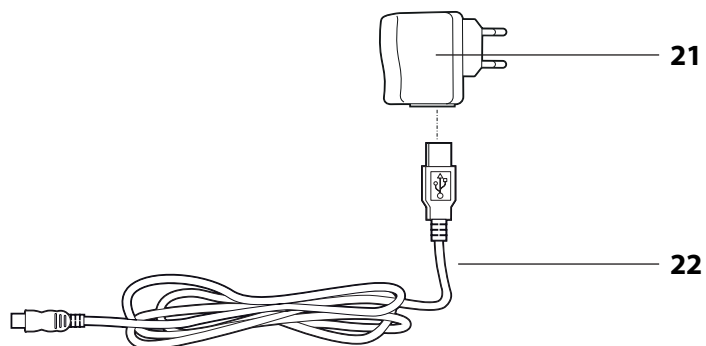
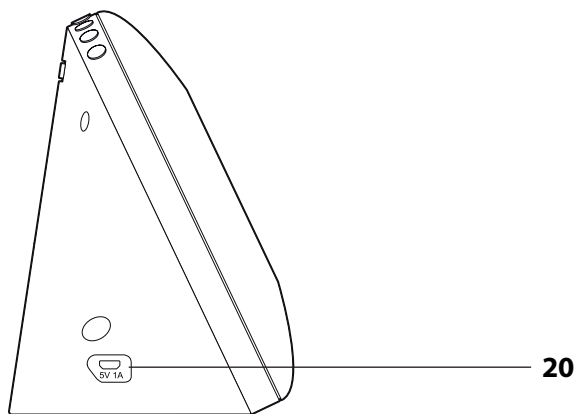

20 Gniazdo połączeniowe dla kabla USB

21 Zasilacz sieciowy USB

22 Kabel USB

Bez Rysunku:

- Instrukcja obsługi
- 2 baterii LR6 (AA), 1,5 V

# Uruchomienie

Urządzenie może być zasilane dwoma bateriami LR6 (AA) / 1,5 V lub przez port USB.

## Tryb zasilania bateriami



Przy zasilaniu wyłącznie bateriami dostępnych jest niewiele funkcji.

1. Nacisnąć zatrzask komory na baterie w kierunku pokrywy i ściągnąć pokrywę.
2. Włożyć 2 baterie zgodnie z oznaczeniem na spodzie komory na baterie. Zwrócić przy tym uwagę na prawidłową biegunowość baterii (+/-).
3. Ponownie założyć pokrywę komory na baterie.

## Zasilanie przez USB



1. Włożyć końcówkę kabla USB do gniazda podłączeniowego **5V1A**.
2. Włożyć drugi koniec do gniazda podłączeniowego USB (np. w komputerze) lub użyć dostarczonego zasilacza sieciowego USB do podłączenia urządzenia do gniazda.

## Ustawienie godziny



Urządzenie po podłączeniu do źródła energii zacznie wydawać odgłos pikania, a na wyświetlaczu pojawi się „0:00”. Przy podłączeniu urządzenia do źródła prądu poprzez kabel USB wyświetlają się dodatkowo krótko wszystkie kolory w kolejności.







Jeżeli między dwoma naciśnięciami przycisku minie ok. 30 sekund, proces ustawiania zostanie automatycznie zakończony i trzeba będzie go powtórzyć.

1. Przytrzymać wciśnięty przycisk  aż na wyświetlaczu pojawi się oznaczenie „24 Hr” lub „12 Hr”.
2. Ustawić za pomocą przycisków  lub  wybrany format wyświetlania godziny.



- Po wybraniu 12-godzinnego formatu czasu godziny przedpołudniowe są oznaczone na wyświetlaczu jako „AM”, a popołudniowe jako „PM”.
- Przy wciśniętym klawiszu  lub  wartości wyświetlają się w szybszym tempie.









3. Nacisnąć ponownie , aby potwierdzić ustawienia.  
Na wyświetlaczu miga wskazanie godzin.
4. Ustawić za pomocą przycisku  lub  aktualną godzinę.

5. Nacisnąć ponownie , aby potwierdzić ustawienia.  
Na wyświetlaczu miga wskazanie minut.
6. Wprowadzić poniższe ustawienia:
  - Minuty
  - Format daty (dzień/miesiąc lub miesiąc/dzień)
  - Rok
  - Miesiąc
  - Dzień
  - język skrótu dnia tygodnia „DZIEŃ”
7. Na koniec nacisnąć , aby zakończyć proces.

## Tryb radia

---

### Słuchanie radia









1. Całkowicie rozwinąć antenę.
2. Nacisnąć przycisk , aby włączyć radio.  
Na wyświetlaczu pojawia się cyfra „”.
3. Po pierwszym uruchomieniu przytrzymać przez kilka sekund wciśnięty przycisk  aż do włączenia się automatycznego wyszukiwania.
4. Jeżeli zostanie wyszukany wystarczająco mocny sygnał radiowy, zostanie on odtworzony i ukaże się oznaczenie miejsca zapisania np. „P01”. Następnie wyszukiwanie zostanie automatycznie kontynuowane, aż sprawdzony zostanie cały zakres częstotliwości. Po tym zostanie otworzona pierwsza wyszukana i zapisana stacja radiowa.
5. Zmienić przyciskiem  lub  stację radiową na poprzednią lub następną.
6. Ustawić przyciskiem  (ciszej) lub  (głośniej) pożądaną głośność.
7. Nacisnąć znowu krótko , aby wyłączyć radio.

### Polepszanie odbioru radia

- Sprawdzić odbiór stacji radiowej na innej częstotliwości, rozpoczynając ponownie wyszukiwanie.
- Sprawdzić różne pozycje anteny.
- Ewentualnie wybrać inne miejsce ustawienia urządzenia.

# Funkcje światła

## Oświetlenie i nastrojowe światło

1. Nacisnąć , aby włączyć białe oświetlenie.
2. Ustawić za pomocą przycisku  lub  wybraną jasność („L 00” do „L 18”).
3. Ponownie nacisnąć , aby zmienić kolorowe nastrojowe światło.
4. Wybrać za pomocą  pożądaną kolor („C 1” do „C 8”). Przy „C 8” następuje powolna i ciągła zmiana kolorów światła od „C 1” do „C 7”.
5. Ustawić za pomocą przycisku  lub  wybraną jasność danego koloru („L 00” do „L 05”).
6. Nacisnąć , aby ponownie wyłączyć oświetlenie.

## Oświetlenie wyświetlacza



Jeżeli urządzenie zasilane jest wyłącznie przez baterie, możliwe jest tylko krótkie podświetlenie wyświetlacza. Nacisnąć , aby podświetlić wyświetlacz przez ok. 8 sekund.

Jeżeli urządzenie podłączone jest do prądu za pomocą kabla USB, wyświetlacz będzie cały czas podświetlony.

- Nacisnąć ponownie , aby wybrać różne stopnie jasności wyświetlacza.



Jasność wyświetlacza można zmienić wyłącznie, gdy nie jest włączone białe światło. Nie działa przy kolorowym świetle („C 1” do „C 8”).



## Korzystanie z funkcji Sleptimer (automatyczne wyłączenie)

Po możliwym do ustawienia czasie oświetlenie, radio lub obydwa zostają automatycznie wyłączone, w zależności aktywnych funkcji.

1. Włączyć radio, światło lub obydwie rzeczy.
2. Nacisnąć ponownie na przycisk , aby wybrać pożądaną wartość czasową. Do wyboru jest 15 – 30 – 45 – 60 minut i „OFF” (wyłączony).

Po upływie ustawionego czasu urządzenie wyłączy się automatycznie.



- Aktywowany czasomierz sygnalizowany jest na wyświetlaczu  miganiem.
- By wyłączyć funkcję należy wybrać zamiast wartości czasowej „OFF”.
- Naciskając  podczas odliczania stopera można w każdym momencie sprawdzić, ile czasu zostało do automatycznego wyłączenia urządzenia. Obserwować wskazania na wyświetlaczu.

# Budzenie

---

## Informacje ogólne

- Można wybrać trzy różne źródła budzenia:
  - Odgłosy natury 🎵
  - Brzęczyk ⚡
  - Radio 📻
- Głośność źródeł budzenia jest regulowana (z wyjątkiem brzęczyka).
- 30 minut przed ustawioną godziną budzenia włącza się światło, symulując wschód słońca. Opcjonalnie można również wybrać do budzenia kolorowe nastrojowe światło.
- Jasność symulacji wschodu słońca lub nastrojowego światła można ustawić samodzielnie.

## Ustawianie godziny budzenia i inne ustawienia







- Jeżeli między dwoma naciśnięciami przycisku minie ok. 30 sekund, proces ustawiania zostanie automatycznie zakończony i trzeba będzie go powtórzyć.
- Przy wciśniętym klawiszu ⊕ lub ⊖ wartości wyświetlają się w szybszym tempie.
- Jeżeli dodatkowe światło budzenia ma pozostać wyłączone, należy wybrać w ustawieniach światła stopień jasności „L 00”.











Urządzenie musi znajdować się w normalnym trybie godzinowym (radio nie jest odtwarzane).

1. Wybrać lewym przełącznikiem suwakowym 🎵 BZ 📻 znajdującym się z tyłu urządzenia pożądane źródło budzenia.
2. Przytrzymać wciśnięty przycisk ⌚ przez kilka sekund, aż zacznie migać wskazanie godziny budzenia.
3. Ustawić za pomocą przycisku ⊕ lub ⊖ wybraną godzinę budzenia.







4. Nacisnąć , aby potwierdzić ustawienie.  
Na wyświetlaczu miga minuta budzenia.
5. Ustawić za pomocą przycisku  lub  wybraną minutę budzenia.
6. Nacisnąć , aby potwierdzić ustawienie.  
Dalsze ustawienia zależne są od wybranego źródła budzenia.

### A) Wybrano odgłosy natury

1. Wybrać przyciskiem  lub  odgłos natury:  
**1** – plusk, **2** – śpiew ptaka **3** – deszcz, **4** – żaba, **5** – dżungla, **6** – świergot ptaków
2. Nacisnąć , aby potwierdzić ustawienie.
3. Za pomocą przycisku  lub  ustawić wybraną głośność budzika („L 00” do „L 15”).
4. Nacisnąć , aby potwierdzić ustawienie.
5. Za pomocą przycisku  lub  ustawić wybrany kolor budzenia („1” dla białego lub „2” dla kolorowego)
6. Nacisnąć , aby potwierdzić ustawienie.  
Wybierając „1”:
  - Ustawić wybraną jasność budzenia („L 00” do „L 18”).Wybierając „2”:
  - Ustawić wybrany kolor budzenia („C 1 do „C 8”).
  - Nacisnąć .
  - Ustawić wybraną jasność budzenia („L 00” do „L 05”).
7. Nacisnąć , aby zakończyć ustawienia.







### B) Wybrano brzęczek <sup>BZ</sup>:

1. Za pomocą przycisku  lub  ustawić wybrany kolor budzenia („1” dla białego lub „2” dla kolorowego)
2. Nacisnąć , aby potwierdzić ustawienie.  
Po wybraniu „1” (biały):
  - Ustawić wybraną jasność budzenia („L 00” do „L 18”).Po wybraniu „2” (kolorowy):
  - Ustawić wybrany kolor budzenia („C 1 do „C 8”).
  - Ustawić wybraną jasność budzenia („L 00” do „L 05”).
3. Nacisnąć , aby zakończyć ustawienia.

## C) Wybrano radio





W przypadku radia jako źródła budzenia zostanie odtworzona ostatnia stacja radiowa.



1. Za pomocą przycisku  lub  ustawić wybraną głośność budzika („L 00” do „L 15”).
2. Za pomocą przycisku  lub  ustawić wybrany kolor budzenia („1” dla białego lub „2” dla kolorowego)
3. Nacisnąć , aby potwierdzić ustawienie.  
Po wybraniu „1” (biały):
  - Ustawić wybraną jasność budzenia („L 00” do „L 18”).Po wybraniu „2” (kolorowy):
  - Ustawić wybrany kolor budzenia („C 1 do „C 8”).
  - Nacisnąć , aby potwierdzić ustawienie.
  - Ustawić wybraną jasność budzenia („L 00” do „L 05”).
4. Nacisnąć , aby zakończyć ustawienia.

## Aktywacja funkcji budzenia

- Przesunąć do góry prawy przełącznik suwakowy znajdujący się z tyłu urządzenia . Funkcja budzenia jest aktywna.

Na wyświetlaczu pojawia się symbol budzenia  jak również  (przy ustawieniu odgłosów natury jako źródła budzenia) lub  (przy ustawieniu radia jako źródła budzenia).



Jeżeli za pomocą przełącznika suwakowego  BZ  przy włączonej funkcji budzenia zostanie zmienione źródło budzenia, zostanie ono odtworzone przez ok. 3 sekundy.

## Budzenie

O ustawionej porze włącza się wybrane źródło budzenia, przy czym głośność budzenia wzrasta z czasem trwania alarmu.

Dodatkowo 30 minut przez alarmem włącza się światło budzenia zgodnie z ustawieniami i staje się powoli coraz jaśniejsze.

## Wstrzymanie alarmu budzenia na 24 godziny

- Nacisnąć przyciski      , aby wyłączyć alarm i oświetlenie. Rozlegnie się ponownie po 24 godzinach.

## Funkcja automatycznego wyłączenia

Jeżeli nie zostanie naciśnięty żaden przycisk, alarm i światło wyłączają się automatycznie po upływie 30 minut (brzęczek: 2 minut). Rozlegnie się ponownie po 24 godzinach.

## Powtarzanie budzenia (funkcja Snooze)

- Nacisnąć 1x  gdy włączy się sygnał budzenia.

Sygnał budzenia wyłącza się i na wyświetlaczu miga Z<sup>Z</sup>. Po 8 minutach urządzenie włącza się ponownie i budzi jeszcze raz.

Proces ten można powtarzać wielokrotnie.

## Całkowite wyłączenie funkcji budzenia

- Przesunąć do góry prawy przełącznik suwakowy znajdujący się z tyłu urządzenia . Na wyświetlaczu gaśnie symbol budzenia  i funkcja budzenia jest wyłączona.

## Czyszczenie

1. Wyciągnąć zasilacz sieciowy USB ze stacji bazowej.
2. W razie potrzeby przetrzeć urządzenie lekko zwilżoną ściereką.

## Usterka/środek zaradczy

Usterka	Możliwa przyczyna
Niektóre funkcje nie są dostępne.	<ul style="list-style-type: none"><li>▪ Zasilając urządzenie za pomocą dostarczonego kabla USB, można korzystać ze wszystkich funkcji.</li></ul>
Bezpośrednio po ustawieniu i aktywowaniu godziny budzenia Wake-Up Light świeci.	<ul style="list-style-type: none"><li>▪ Godzina budzenia nastąpi w ciągu następnych 30 minut. Brak błędu. Ewentualnie jako środek zaradczy ustawić stopień jasności budzenia „L 00” (funkcja światła jest wyłączona).</li></ul>

## Deklaracja zgodności

Firma Waagen-Schmitt GmbH oświadcza niniejszym, że Wake-Up Light CK 1718 spełnia wymogi określone w dyrektywach 2014/53/EU i 2011/65/EU.

Pełny tekst deklaracji zgodności UE jest dostępny na poniższej stronie internetowej: [www.ade-germany.de/doc](http://www.ade-germany.de/doc)

Deklaracja traci ważność, jeżeli w przedmiocie dokonano zmian, które nie zostały z nami uzgodnione.

Hamburg, kwiecień 2018  
Waagen-Schmitt GmbH



# Gwarancja

---

Firma Waagen-Schmitt GmbH udziela 2-letniej gwarancji od daty zakupu na bezpłatne usuwanie usterek spowodowanych błędami materiałowymi lub produkcyjnymi poprzez naprawę lub wymianę.

W przypadku korzystania z gwarancji prosimy o zwrócenie sprzedawcy artykułu wraz z dowodem zakupu (podając również powód reklamacji).

# Utylizacja

---

## Utylizacja opakowania



Opakowanie należy utylizować zgodnie z jego rodzajem. Tektura i karton powinny trafić do pojemnika na papier, folia do pojemnika na surowce wtórne.

## Utylizacja produktu

Produkt należy utylizować zgodnie z przepisami obowiązującymi w danym kraju.



### **Urządzeń nie wolno wyrzucać razem ze zwykłymi odpadami domowymi**

Po zakończeniu okresu użytkowania produkt należy przekazać do odpowiedniej utylizacji. Surowce wtórne znajdujące się w urządzeniu zostaną przekazane do recyklingu, co zmniejszy zanieczyszczenie środowiska. Zużyte urządzenie należy oddać do punktu zbiórki odpadów elektrycznych lub do punktu zbiórki surowców wtórnych.

Więcej informacji można uzyskać od lokalnego zakładu utylizacji lub administracji gminy.



### **Baterii i akumulatorów nie wolno wyrzucać razem z odpadami domowymi**

Wszystkie baterie i akumulatory należy oddawać do punktu zbiórki w gminie, dzielnicy lub sklepie. W ten sposób baterie i akumulatory mogą trafić do ekologicznej utylizacji.